

APF 15/40
APF 15/50
APF 20/50

VIBRATSIOONIPLAAT

HONDA GX120UT3
HONDA GX160UT2

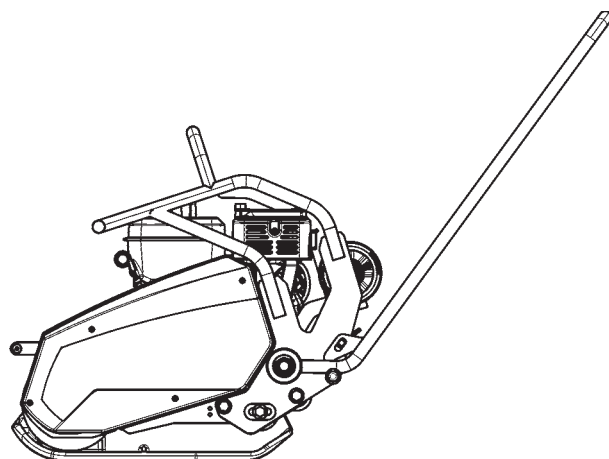

ORIGINAALKASUTUSJUHENDI TÕLGE

VÄLJAANNE 05/2021 EE
Alates seerianumbrist 3000001

AMMANN

EG-Konformitätserklärung

EÜ vastavusavaldus | EB atitikties deklaracija | EK atbilst bas deklaracija

gemäß Maschinen-Richtlinie 2006/42/EG, Anhang II A und Geräuschartlinie 2000/14/EG

vastavalt masinadirektiivi 2006/42/EÜ lisale II A ja müradirektiivile 2000/14/EÜ

kaip nustatyta pagal Mašin direktyvos 2006/42/EB II A pried ir direktyv 2000/14/EB d I valstybi nari statym , susijusi su lauko s lygo-
mis naudojamoms rangos aplink spinduliuojamu triukšmu, suderinimo
k noteikts Maš nu direkt vas 2006/42/EK II.A pielikum un Trokš u direkt v 2000/14/EK

Hersteller (Name und Anschrift):

Tootja (nimi ja address):
Gamintojas (pavadinimas ir adresas):
Ražot js (nosaukums un adrese):

Ammann Verdichtung GmbH
Josef-Dietzgen-Straße 36
53773 Hennef
GERMANY

Hiermit erklären wir, dass die Maschine (Typ)

Herewith we declare that the machine (Type)
Par la présente, nous déclarons que la machine (Type)
Por la presente, declaramos que la maquina (Tipo)
Leistung | Output | Puissance | Potencia:

Vibrationsplatte | Vibratsiooniplaat | Vibroplokšt | Vibropl tne

APF 15/40 | **APF 15/50** | **APF 20/50**

HONDA GX120UT3 2.6 kW	HONDA GX120UT3 2.6 kW	HONDA GX160UT2 3.4 kW
-----------------------------	-----------------------------	-----------------------------

Seriennummer:

Seerianumber:
Serijos numeris:
S rijas numurs:

weitere Informationen siehe Typenschild

lisateabe leiate andmesildit

daugiau informacijos rasite renginio duomen plokštelt je
s k ku inform ciju sk. instrumenta pl ksn t

folgenden einschlägigen Bestimmungen entspricht:

vastab järgmistele olulistele määrustele:
atitinka šias jam taikytinas nuostatas:
atbilst š diem noteikumiem, kas uz to attiecas:

2006/42/EG	2000/14/EG	2005/88/EG	2014/30/EG
2006/42/EÜ	2000/14/EÜ	2005/88/EÜ	2014/30/EÜ
2006/42/EB	2000/14/EB	2005/88/EB	2014/30/EB
2006/42/EK	2000/14/EK	2005/88/EK	2014/30/EK

Angewandte harmonisierte Normen:

Kohaldatud harmoneeritud standardid:
Taikyti suderinti standartai:
Piem rojamie harmoniz tie standarti:

EN 500-1 ; EN 500-4

Die benannte Stelle nach 2000/14/EG

Nimetatud koht lülitati (lülitatakse) sisse
2000/14/EB paskelbtoji staiga
2000/14/EK pilnvarot iest de

TÜV Rheinland LGA Products GmbH
Tillystraße 2
90341 Nürnberg | GERMANY
Kenn-Nr. 0197

wurde (wird) eingeschaltet zur | vastavalt direktiivile 2000/14/EÜ | buvo (yra) traukta | bija (ir) iesaista ta:

Konformitätsbewertung nach Anhang VIII aus 2000/14/EG

vastavuse hindamiseks vastavalt direktiivi 2000/14/EÜ lisale VIII
vertinant atitikt pagal 2000/14/EB VIII pried
2000/14/EK VIII pielikuma atbilst bas nov rt šan

ISO 9001 Zertifikats-Nr.:

ISO 9001 sertifikaaadi nr: 09100 67054
ISO 9001 sertifikato Nr.:
ISO 9001 sertifik ta Nr.:

Gemessener Schalleistungspegel L

Measured sound power levelL
Niveau de puissance de son L
Nivel de potencia sonora medidoL

102 dB	102 dB	105 dB
--------	--------	--------

Garantierter Schalleistungspegel L

Guaranteed sound power levelL
Niveau de puissance de son garanti L
Nivel de potencia sonora garantizado L

105 dB	105 dB	108 dB
--------	--------	--------

Hennef, 06.10.2020

Thomas Frenzel, MD&COO | i.V. Mark Pütz, HoR&D

Ort, Datum

Koht, kuupäev | Vieta, data | Vieta, datums

Unterschrift, Angabe der Funktion im Unternehmen

Allkiri, andmed funktsioonist ettevõttes
Parašas bendrov s vardu
Paraksts, amats uz mum

Aufbewahrung der technischen Unterlagen bei o.g. Person

Tehnilist dokumentatsiooni haldab eespool mainitud isik
Techniniai dokumentai saugomi pas pirmiau min t asmen
Tehnisko dokument ciju glab iepriekš min t persona

Eesolev juhend hõlmab:

- ohutusnõudeid
- kasutusjuhendit
- ohooldusjuhendit

Käesolev juhend kirjutati ehitusplatsil opereerija ja hooldustöötaja jaoks.

Käesoleva juhendi kasutamine

- lihtsustab masina tundmaõppimist
- väldib asjatundmatust käsitlemisest tulenevaid rikkeid.

Hoolduskorralduse järgimine

- tõstab ehitusplatsil kasutamisel masina töökindlust
- pikendab masina eluiga
- vähendab remondikulud ja rivist väljalangemise aegu.

Hoidke käesolevat juhendit pidevalt masina kasutuskohas alal.

Käsitsege masinat ainult korralduse alusel ja käesolevat juhendit järgides.

Järgige töö juures tingimata ohutusnõudeid ning ohutus- ja tervisekaitse alaseid reegleid, ärialaste erialaliitude föderatsiooni «BGR 118 - Ümberkäimine liikuvate teedehitusmasinatega» ning teisi asjaomaseid õnnetuste ennetamise eeskirju.

Järgige täiendavalt ka vastavas riigis kehtivaid eeskirju ja direktiive.

Ammann Verdichtung GmbH ei vastuta masina talitlemise eest ümberkäimisel, mis ei vasta tavalisele kasutusele, samuti masina mitte sihtotstarbekohasel kasutamisel.

Teil puudub käsitlemisvigade, puuduliku hoolduse ja valede käitumisnõuete korral garantiikohustusnõuete esitamise õigus.

Eelnevad juhised ei laienda Ammann Verdichtung GmbH üldistes äritingimustes esitatud garantiikohustus- ja vastutustingimusi.

Jätame endale õiguse eelneva teavitamiseta tehnilise täiustamise eesmärgil muudatusi läbi viia.

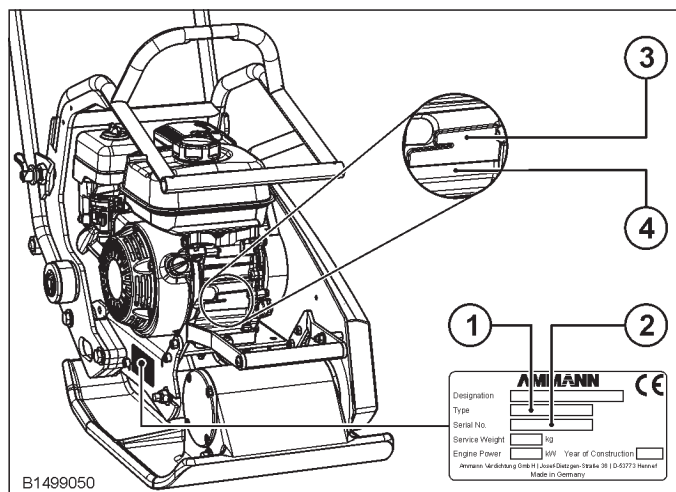

Palun kandke sisse (võtke tüübisildilt)

1. Masina tüüp: _____
2. Masina nr: _____
3. Mootori tüüp: _____
4. Mootori number: _____

Ammann Verdichtung GmbH

Josef-Dietzgen-Straße 36 • 53773 Hennef • GERMANY

Tel.: +49 2242 8802-0 • FAX: +49 2242 8802-59

E-Mail: info.avd@ammann.com

www.ammann.com

1.	Ohutusnõuded	2
2.	Tehnilised andmed	4
3.	Kasutamine	
3.1	Kirjeldus	6
3.2	Enne kasutuselevõttu	7
3.3	Mootori kasutamine	8
3.4	Töörežiim	10
3.5	Liugeplaat ¹⁾	12
3.6	Töötunniloendur ¹⁾	12
3.7	Vee pihusti ¹⁾	13
4.	Transport	
4.1	Sõidumehhanism ¹⁾	14
4.2	Laadimine ja transport	16
5.	Hooldus	
5.1	Üldised juhised	18
5.2	Ülevaade hooldusest	19
5.3	Määrimiskava	20
5.4	Alternatiivsete firmadega määrdeainete tabel	21
6.	Hooldus (Mootori)	
6.1	Oluline märkus	22
6.2	Kütusesüsteem	22
6.3	Mootoriõli tase	24
6.4	Õhufiltri	25
7.	Hooldus (Masin)	
7.1	Puhastus	26
7.2	Keermesühendusi	26
7.3	Kummipuhvrite kontrollimine	27
7.4	Kiilrihma.	28
7.5	Erguti	29
8.	Abinõu rikete korral	30
9.	Ladustamine	32
	Registreerimiskaardid	33

¹⁾Spetsiaalsed lisatarvikud.

1. Ohutusnõuded

See Ammann masin vastab tänapäevasele tasemele ja kehtivatele tehnikareeglitele. Sellegipoolest võivad isikud ja esemed sattuda ohu, kui

- masinat ei kasutata sihtotstarbeliselt,
- seda kasutavad koolitamata ja mittekvalifitseeritud isikud,
- masinal tehakse sobivatuid muudatusi või ümberehitusi,
- ohutusnõudeid ei järgita.

Seetõttu peab iga isik, kes tegeleb masina kasutamise, hoolduse või remondiga, olema lugenud läbi kasutusjuhendi ja eelkõige ohutusnõuded ning ta on kohustatud neid järgima.

Vajadusel võib masinat rakendab ettevõtte küsida selle kinnituseks allkirja.

Lisaks tuleb viidata ja järgida:

- olulisi õnnetusjuhtumite ennetamise eeskirju,
- üldtunnustatud ohustehnilisi reegleid,
- riigispetsiifilisi nõudeid.

Sihtotstarbekohane kasutamine

Seda masinat tohib rakendada üksnes:

tihendamistöödeks maa-aluses ja tänavaehtuses Tihendada saab kõiki pinnasematerjale, nagu liiv, kruus, sillutuskivi, killustik ja lukustuv kivisillutis.

Mittesihotstarbeline kasutamine

Sellegipoolest võib masinaga kaasneda ohud, kui seda rakendatakse koolitamata isikute poolt ebaprofessionaalselt ja mittesihotstarbeliselt.

Masina koormamine ja sellele kaasa sõitmine on keelatud.

Masin pole mõeldud kasutamiseks lisaseadmena.

Masina kasutamine kallakutel, mis on suuremad kui 20°, on keelatud.

Mitte sõita järgal betoonil, tahkunud bituumenkattel, tugevalt jäätunud või mitte kandevõimelisel pinnal.

Kes tohib masinat kasutada?

Üksnes kehaliselt sobivad, koolitatud, juhendatud ja selleks volitatud isikud, kes on 18-aastased, tohivad masinaga sõita.

Sellest kõrvalekaldena tohib õpetada algajat, kui see on mõeldud koolituse eesmärgi täitmiseks ja kui õpilase ohutus on superviisori poolt tagatud.

Isikud, kes on alkoholi, ravimite või narkootikumide mõju all, ei tohi masinat kasutada, hooldada ega remontida.

Hooldus ja remont, eriti hüdraulikaseadmete ja elektroonikakomponentide puhul, nõuavad eriteadmisi ning need tohib läbi viia vaid eriaalspetsialist (masinaehtus-, põllumasinaehitaanik).

Masina ümberehitus ja muutmine

Masina omavoliline muutmine, selle ümberehitus on ohutuse tagamiseks keelatud.

Samuti ei luba me kasutada varuosi ja erivarustust, mida pole meie tarninud. Selliste varuosade ja erivarustuse paigaldus ja/või kasutamine võib mõjutada masina sõidu- ja kasutusohutust.

Mitteoriginaalsete osade või erivarustuse kasutamisest tingitud kahjustuste jaoks on igasugune tootjapoolne vastutus välistatud.

Kasutusjuhendis toodud ohutusnõuded

Kasutusjuhendis kasutatakse järgmisi termineid või jooniseid väga oluliste andmete kasutamiseks.



Kasutatakse vahetult ohtliku olukorra näitamiseks, mille tagajärjeks on, kui seda ei väldita, raske vigastus või surm.



Kasutatakse potentsiaalselt ohtliku olukorra näitamiseks, mille tagajärjeks võib olla, kui seda ei väldita, vigastus või surm.



Kasutatakse võimaliku keskkonkakoormuse ohu näitamiseks, mille tagajärjeks võivad olla, kui seda ei väldita, lokaalsed või globaalsed keskkonkakahjud.



Kasutatakse võimaliku materiaalsete kahjude ohu näitamiseks ja/või viitab täiendavale, lugejale kasulikule informatsioonile nagu käsitemise hõlbustamisele ning ristviidetele.

Masina transportimine

Laadimisel ja transportimisel tuleb mootor alati seisata.

Laadida ja transportida masinat üksnes vastavalt kasutusjuhendile!

Kasutage ainult sobivat transpordivahendit ja kraanat, mille kandevõime on piisav!

Kinnitada sobivad kinnitusvahendid ettenähtud kinnituskohtadesse.

Kasutada vaid kandevõimelisi ja stabiilseid laadimisrampe. Rambi kalle peab olema väiksem kui masina tõusuvõime.

Kindlustada masin ümberkukkumise või mahalibisemise eest.

Inimeste elu on ohus, kui nad satuvad rippuva koorma all või kui nad jäävad sinna seisma.

Kindlustada masin transpordisõidukil mahaveeremise, libisemise ja ümberkukkumise vastu.

Masina käivitamine

Enne käivitamist

Tutvuda masina kasutus- ja juhtelementidega ning tööpõhimõtetega ja töökeskkonnaga. Selle hulka kuuluvad nt takistused tööpiirkonnas, pinnase kandevõime ja vajalikud ettevaatusabinõud.

Kasutada isiklikku kaitsevarustust (kaitsejalatsid, kuulmiskaitsevahend jne).

Kontrollige, kas kõik kaitsevahendid on kindlalt oma kohal.

Mitte käivitada masinat defektsete instrumentide või juhtorganitega.

Tõstuk käivitub

Kasutada manuaalse käivitusega masinatel üksnes tootja poolt kontrollitud kaitsevõnta ja järgida täpselt mootori tootja juhiseid.

Diiselmootori käsiratta korral jälgida mootori õiget asendit ja kää õiget asendit vändal.

Järgida kasutusjuhendist täpselt sisse- ja väljalülitamist, kontrollnäidikuid.

Elektrilise käivitusega masinad tohib käivitada vaid juhtpaneelilt ning selle kaudu tuleb ka juhtida.

Masina käivitamine ja käitamine on plahvatusohtlikus keskkonnas keelatud!

Mootori heitgaasid on eluohtlikud!

Seetõttu tuleb suletud ruumides, tunnelites, galeriides või sügavates kraavides käitades veenduda, et seal on piisavalt tervislikku juurdepääsevat hapnikku (vt õnnetusjuhtumite ennetuse eeskirjad ehitustööde jaoks, Saksa BGV C22, paragrahvid 40 ja 41).

Masina juhtimine

Juhtseadmeid, mis reguleerivad end automaatselt sihtotstarbelselt, kui nendest lahti lasta, ei tohi kinnitada.

Kontrollida sõiduga alustades, kas kaitseseadmed ja pidurid töötavad.

Tagurdades, eriti kraavipervedel ja platvormidel või masinate ees tuleb masinat juhtida nii, et masinajuhi kukkumisoht või muljumine on välistatud.

Alati tuleb hoida piisavalt vahemaad ehitusplatsi kaevanditest ja nõlvakutest ning lõpetada igasugune töö, mis võib masina stabiilsust mõjutada!

Juhtida masinat alati nii, et väldite massiivsetest objektidest tingitud käevigastusi.

Sõita kallakutel alati ettevaatlikult ja alati otse suunaga üles.

Sõita teravatele tõusudel üles tagurpidi, et vältida masina kukkumist masinajuhile peale.

Kui tehakse kindlaks puudused kaitseseadmetel või muud puudused, mis võivad mõjutada masina ohutut tööd, tuleb masina töö kohe lõpetada ja need puudused kõrvaldada.

Tihendustööde puhul, mis toimuvad ehitiste lähedal või toruühenduste jms ümber, kontrollida vibratsiooni mõju ehitistele ja toruühendustele ning vajadusel teha tihendustöid.

Masina parkimine

Seisata masin võimalusel tasasel pinnal, seisata ajam ning kindlustada tahtmatu liikumise ja volitamata kasutamise eest.

Olemasolukorral sulgeda kütusekraan.

Mitte seisata integreeritud sõidumechanismiga seadet õ assiil või seal peal ladustada. Sõidumechanism on mõeldud vaid seadme transportimiseks.

Tankimine

Tankida vaid seisatud mootoriga.

Lahtine tuli ja suitsetamine on keelatud.

Mitte hingata sisse kütuseaurusid.

Mitte loksutada maha kütust. Lekkinud kütus tuleb kokku koguda, mitte jätta maha äravoolamiseks.

Jälgida, et paagi kork on tihedalt oma kohal.

Tihendamata kütusepaak võib põhjustada pahvatust ja seega tuleb need kohe välja vahetada.

Hooldus- ja korrashoiutööd

Kasutusjuhendis kirjeldatud hooldus-, korrashoiu- ja seadistustöödest ning -tähtaegadest, k.a osade vahetamise andmetest, tuleb kinni pidada.

Hooldustööd tohivad läbi viia vaid kvalifitseeritud ja selleks volitatud isikud.

Hooldus ja korrashoiutöid tohib teha vaid seiskunud ajamiga.

Hooldus- ja korrashoiutööd tohib läbi viia, kui masin on tasasel ja kandevõimelisel pinnal ning veeremise suhtes kindlustatud.

Suuremate komponentide ja üksikosade vahetamisel tuleb kasutada vaid sobivaid ja tehniliselt laitmatut tõstevahendit, nagu ka koorma kandevahendit, millel on piisav kandejõud. Kinnitada osad hoolikalt tõstevahendile!

Varuosad peavad rahuldama tootja poolt kindlaks määratud tehnilisi nõudeid. Seetõttu tuleb kasutada vaid originaalseid varuosi.

Masina elektrilist varustust tuleb regulaarselt kontrollida.

Puudused, nagu lahtised ühendused, hõõrdumised või põlenud kaablid tuleb kohe kõrvaldada.

Kõik kaitseseadmed tuleb pärast hooldus- ja korrashoiutöid uuesti nõuetekohaselt ühendada ja neid tuleb kontrollida.

Kontroll

Teerulle, kraavirulle ja vibratsiooniplaate tuleb lasta vastavalt rakendustingimustele ja töötingimustele vastavalt vajadusele, kuid vähemalt kord aastas, erialaspetsialisti poolt ohutuse suhtes kontrollida.

Masina utiliseerimine

Masina utiliseerimisel pärast selle eluea lõppu on kasutaja kohustatud järgima riiklikke eeskirju ja seadusi jätmete ja keskkonnakaitse kohta. Sellistel juhtudel soovitame alati pöörduda:

- spetsiaalse ettevõtte poole, kellel on vastavad volitused sellega tegelemiseks.
- masina tootja või tootja poolt volitatud akkrediteeritud lepignulise teenindusorganisatsiooni poole.

Tootja ei vastuta kasutaja tervisekahjustuste ega ka keskkonnakahjustuste eest, mis on tekkinud eespool toodud juhiste järgimatusel.

2. Tehnilised andmed

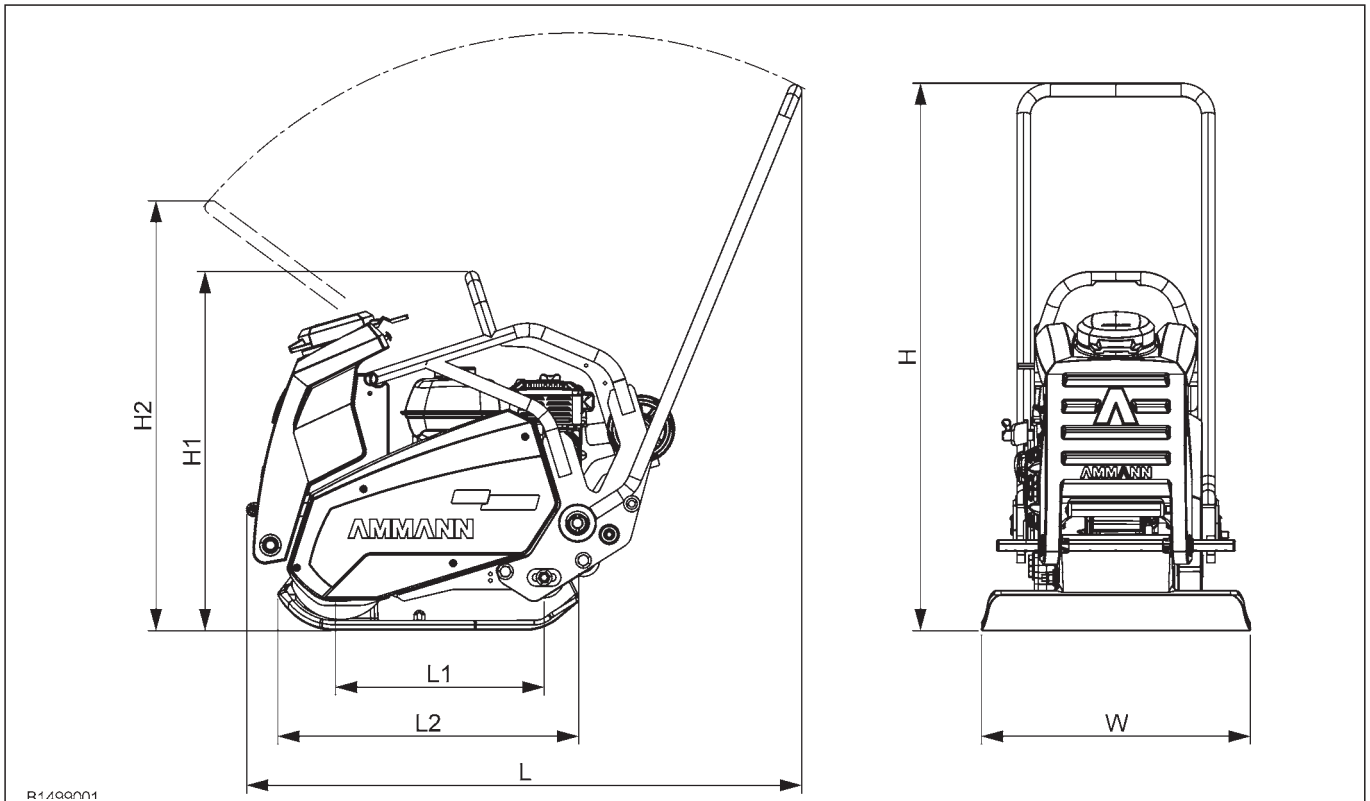

	APF 15/40	APF 15/50	APF 20/50
1. Mõõtmed (*koos Vee pihusti)			
W	400 mm	500 mm	500 mm
L	1020 / 1075* mm		
L1	352 mm		
L2	559 mm		
H	976 mm		
H1	667 mm		
H2	736 mm		
2. Kaal			
Komplekti kaal	80.0 kg	84.0 kg	88.0 kg
Vee pihusti	+ 3.3 kg	+ 3.3 kg	+ 3.3 kg
Sõidumehhanism	+ 5.7 kg	+ 5.7 kg	+ 5.7 kg
3. Ajam			
Mootori tüüp	HONDA GX120UT3		HONDA GX160UT2
Mudel	1-sil 4-taktiline, bensiin		
Võimsus	2.6 kW 3.5 hj		3.4 kW 4.6 hj
juures	3600 1/min		3250 1/min
Tsentrifugaalsiduri sisselülitamise pöörete arv	2000 1/min		
Jahutus	Õhk		
Kütusepaagi maht	2.0 l		3.1 l
Kulu	u. 1.0 l/h		u. 1.1 l/h
max kalle	20°		
max tõusmisvõime	30 %		

2. Tehnilised andmed

	APF 15/40	APF 15/50	APF 20/50
Ajami tüüp	tsentrifugaalsiduri ja kiirihmaga		
4. Töötamiskiirus			
	0 – 27 m/min	0 – 24 m/min	0 – 31 m/min
5. Vibratsioon			
Vibreerimisjõud	15 kN		18 kN
Raputussagedus	100 Hz		90 Hz
6. Pinnavõimsus			
	kuni 648 m ² /h	kuni 720 m ² /h	kuni 930 m ² /h
7. Spets. pealistrõhk			
	10.7 N/cm ²	8.5 N/cm ²	10.2 N/cm ²
8. Spetsiaalsed lisatarvikud			
Liugeplaat	+		
Sõidumehhanism	+		
Vee pihusti 12 l	+		
Töötunniloendur	+		
	+ = Spetsiaalsed lisatarvikud S = Standard — = Pole saadaval		
9. Müra ja vibratsiooni andmed			
Järgmiselt toodud müra ja vibratsiooni andmed on vastavalt EÜ-masinadirektiivi kokkuvõttele (2006/42/EÜ) määratud arvestades harmoneeritud standardeid ja määrusi. Rakendamisel võivad vastavalt domineerivatele tingimustele esineda sellest kõrvalkalduvad väärtused.			
9.1 Müra andmed¹⁾			
Vastavalt EÜ-masinadirektiivi lõigu 1.7.4.u lisale 1 saadud müra andmed on:			
Müratase juhiistmel L _{PA}	91 dB	93 dB	91 dB
Mõõdetud müratase L _{WA, m}	102 dB		105 dB
Garanteeritud müratase L _{WA, g}	105 dB		108 dB
Müra väärtused määrati arvestades järgmisi määrusi ja standardeid: määrused 2000/14/EG / EN ISO 3744 / EN 500-4			
9.2 Vibratsiooniandmed			
Vastavalt EÜ-masinadirektiivi lõigu 3.6.3.1 lisale 1 saadud randme-käe vibratsiooni väärtused on:			
Kiirendusel mõjuva vibratsiooni koguväärtus a _{hv}	< 2.5 m/s ²		3.1 m/s ²
Määramatus K	1.0 m/s ²		
Kiirendusväärtus määrati arvestades järgmisi määrusi ja standardeid: EN 500 / DIN EN ISO 5349			



¹⁾Kuna selle masina puhul võib ületada lubatud müratase 85 dB (A), tuleb kasutajal kanda kuulmiskaitsevahendeid.

3. Kasutamine

3.1 Kirjeldus

APF seeria on vibratsiooniplaat, mis töötab tõmbe-ostsilleeriva süsteemi järgi. See tähendab, et plaat liigub vaid edasi.

Mootor käitab tsentrifugaalsiduri ja kiilrihmaga vibraatorit.

Seade on mõeldud liiva, kruusa (võimalusel jäme liiv), õhukese betooni, bituumenliiva (keskmise ja väikeste teradega) ja lukustuva kivikillustiku tihendamiseks.

3.1.1 Seadme ülevaade

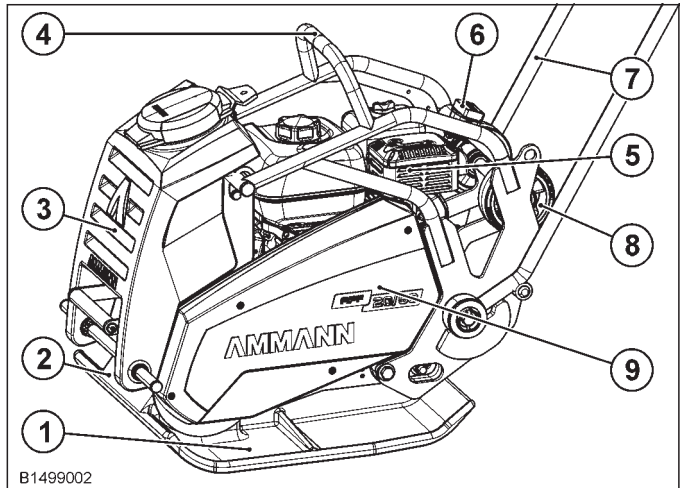

- 1 Alusplaat
- 2 Erguti
- 3 Veepaak¹⁾
- 4 Keskpunkti riputussilmus
- 5 Mootor
- 6 Töötunniloendur¹⁾
- 7 Tiisel
- 8 Sõidumehhanism¹⁾
- 9 Tsentrifugaalsiduriga

¹⁾Spetsiaalsed lisatarvikud.

3.2 Enne kasutuselevõttu



Oht elule või vigastusoht

Oht elule, vigastusoht või materiaalsete kahjude oht käesoleva juhendi ja selles sisalduvate ohutusjuhiste eiramise tõttu.

- ◆ Lugege käesolev juhend ja eelkõige ohutusjuhised hoolikalt läbi ning järgige neid.
- ◆ Lugege mootori käitusjuhendit ja seal ohutuse, käsitsemise ja hoolduse kohta esitatud juhiseid ning järgige neid.



Vigastusoht.

Puuduva või ebasobiva isikliku kaitsevarustuse (IKV) korral valitseb tervisekahjustuste ja vigastuste oht.

- ◆ Isiklikuks kaitsevarustuseks on näiteks:
 - Kuulmekaitse
 - Turvajalatsid
 - Töökindad
 - Respiraator
- ◆ Määrake vastava töökasutuse jaoks kindlaks ja pange valmis isiklik kaitsevarustus.
- ◆ Kasutage ainult isiklikku kaitsevarustust, mis on nõuetekohases seisundis ja pakub tõhusat kaitset.

- Seisata masin tasasel pinnal.
- Kontrollida
 - Mootori ja masina töökord,
 - Kruiühenduste kinnitus,
 - Mootoriõli tase,
 - Kütusevaru.
- Lisada puuduv määrdeaine vastavalt määrdeainete tabelisse.

3. Kasutamine

3.3 Mootori kasutamine



Oht elule heitgaaside sissehingamise tõttu.

Suletud või halvasti ventileeritud ruumides võivad mootori mürgised heitgaasid teadvusetust ja isegi surma põhjustada.

- ◆ Ärge käitage seadet kunagi suletud või halvasti ventileeritud ruumides.
- ◆ Ärge hingake heitgaase sisse.



- ◆ Ärge rakendage sooja mootori korral segurikastit.
- ◆ Kui mootor ei käivitu, siis seadke gaasihooba umbes 1/3 «MAX» suunas.
- ◆ Ärge laske käivituskäepidemel vastu mootorit pörkuda. Juhtige aeglaselt tagasi, et starter ei saa kahjustada.
- ◆ Keerake mootorilüliti hädaolukordades «OFF» peale, et seisata mootor.

3.3.1 Õlipuuduse kaitse (OIL ALERT®-SÜSTEEM)¹⁾

Mootor on varustatud õlipuuduse kaitsmega. Õlitaseme kontrollsüsteem Oil Alert on loodud ära hoidma mootori kahjustumist juhul, kui karteris pole piisavalt õli.

Enne kui õlitase karteris langeb alla ohutuspiiri, seiskab õlitaseme kontrollsüsteem mootori automaatselt (mootorilüliti jääb asendisse ON (Sees)). Sel juhul

- Kontrollige ja vaj. korral korrigeerige mootoriõli taset.
- Korrake käivitusprotseduuri.

¹⁾OIL ALERT® on Ameerika Ühendriikides registreeritud kaubamärk.

3.3.2 Mootori käivitamine

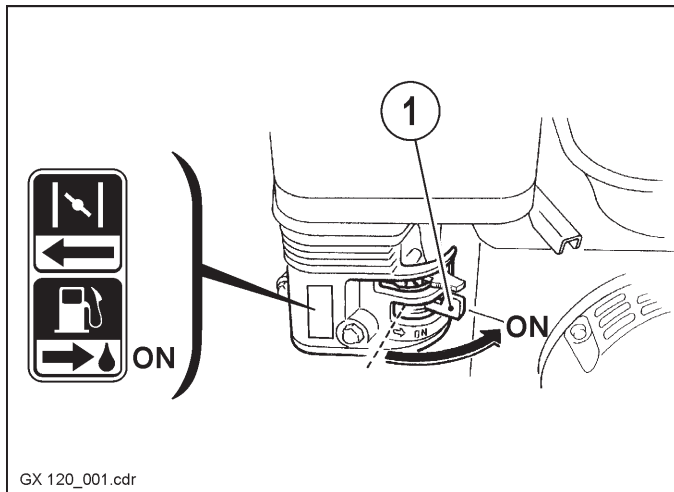

GX 120_001.cdr

- Viia kütusekraan (1) asendisse «ON».

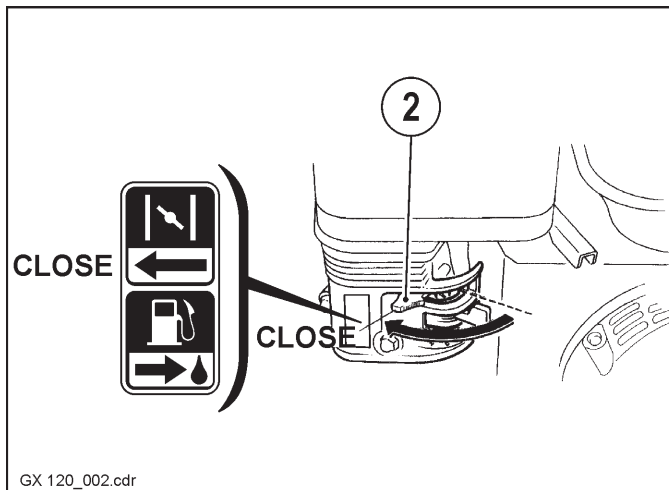

GX 120_002.cdr

- Nihutada segukoosuse kang (2) asendisse «CLOSE».

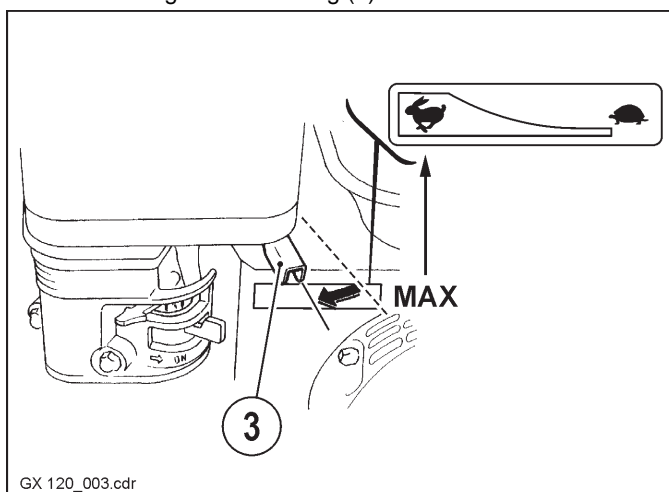

GX 120_003.cdr

- Seadke gaasihoob (3) «MIN» peale.

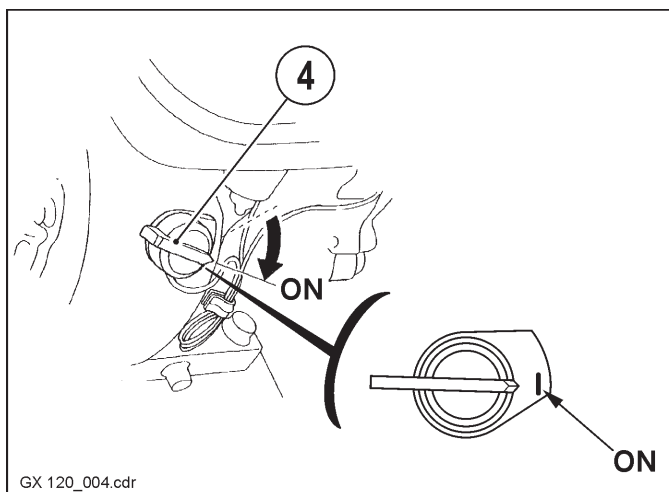

GX 120_004.cdr

- Keerata mootorilüliti (4) asendisse «ON».

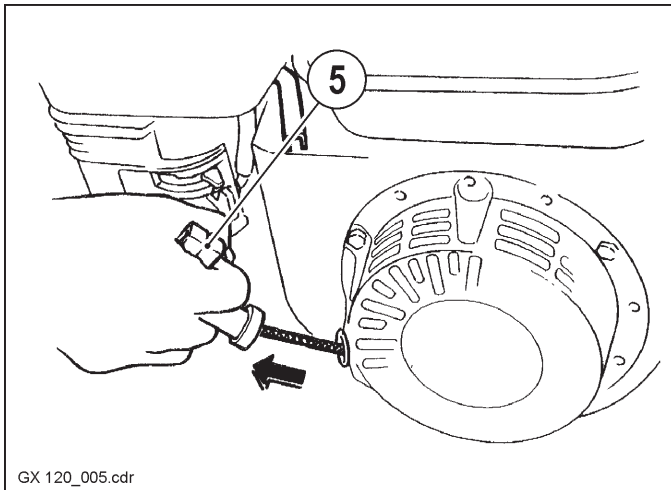

GX 120_005.cdr

- Tõmmake käivituskäepidet (5) kergelt, kuni tunnete vastupanu, seejärel tõmmake käepide tugevalt läbi

3.3.3 Pärast mootori käivitumist

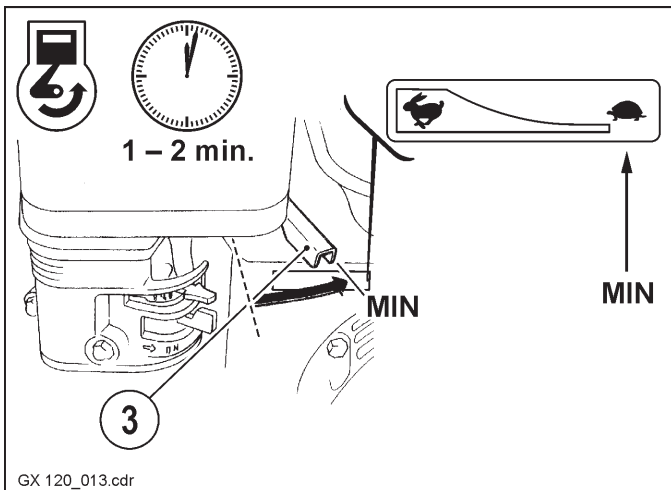

GX 120_013.cdr

- Viia gaasihoob (3) tühikäigule («MIN»).
- Lasta mootoril 1 ... 2 min soojeneda.

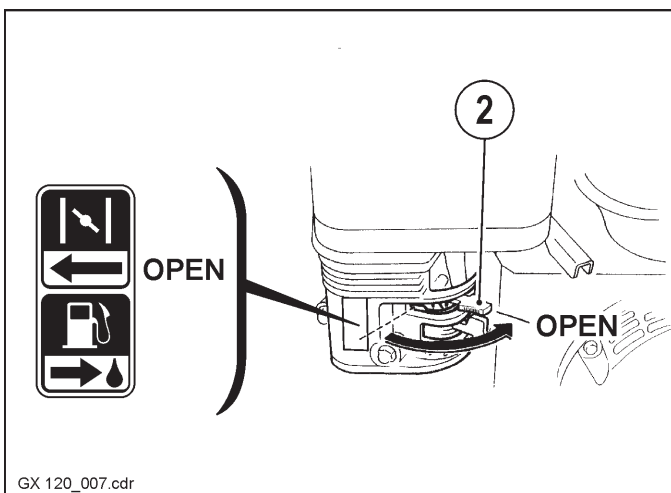

GX 120_007.cdr

- Nihutada segukoonus (2) soojenemise ajal asendisse «OPEN».

3.3.4 Mootori seiskamine

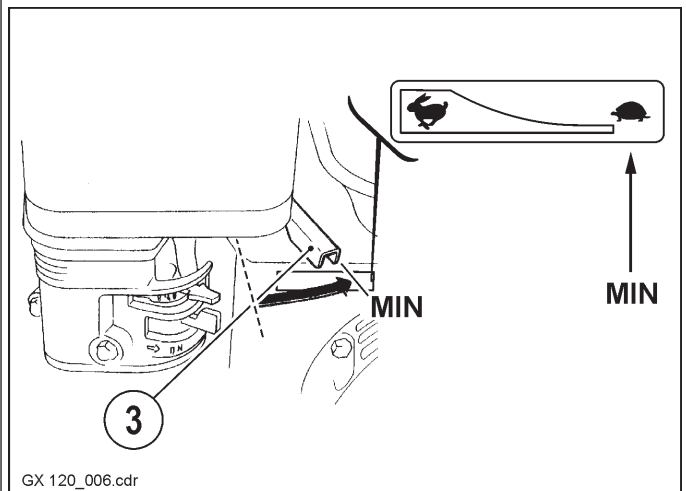

GX 120_006.cdr

- Viia gaasihoob (3) tühikäigule («MIN»).

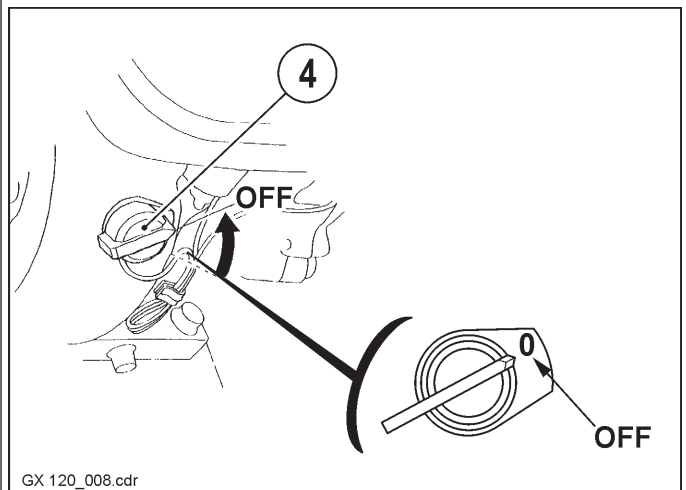

GX 120_008.cdr

- Keerata mootorilüliti (4) asendisse «OFF».

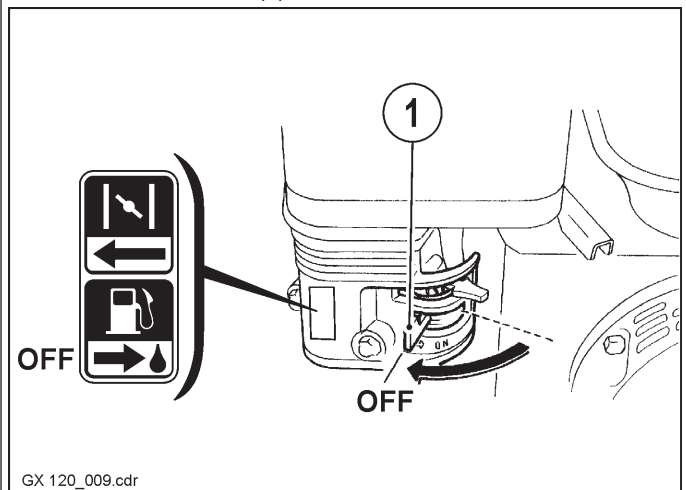

GX 120_009.cdr

- Viia kütusekraan (1) asendisse «OFF».

3. Kasutamine

3.4 Töörežiim



Oht elule masina ümberkukkumise või äralibisemise tõttu.

Libiseva materjali, ebastabiilsete servade ja siledade pealispindade tõttu võib masin ümber kukkuda või ära libiseda. See võib põhjustada raskeid kuni surmavaid vigastusi.

- ◆ Sõitke kallakutel ettevaatlikult ja alati otsesuunas ülespoole.
- ◆ Juhtige masinat kraaviservade ja astmete juures ning takistuste ees nii, et masinajuhil on kukkumisoht või muljumised välistatud.
- ◆ Hoidke ehitussüvendi servade ja nõlvade suhtes piisavat vahemaad.
- ◆ Loobuge igasugustest tööviisidest, mis halvendavad masina seisuturvalisust!
- ◆ Ärge sõitke kõval betoonil, tahkunud bituumenkatel, tugevasti külmunud või mitte kandevõimelisel pinnal.



Õnnetusoht!

Masin võtab kohe pärast käivitamist kohalt.

- ◆ Hoidke masin korralikult kinni.



- ◆ *Sidurikahjustuste oht.*
- ◆ *Käitage masinat ainult täisgaasiga ja seadke pause ajal tühikäigule.*

- Käivitage mootor.
- Niipea kui mootor lühiajalisele gaasi andmisele reageerib, saab masinat kasutada.
- Seadke gaasihoob täisgaasile («MAX»).

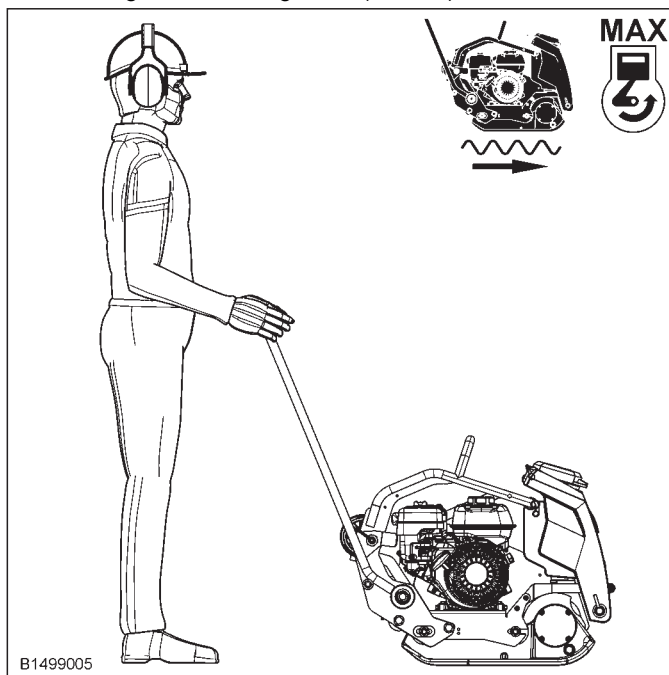

- Operaatori sihtotstarbekohane koht asub masina taga.
- Juhtige masinat tiislist ja roolige küljesuunalise nihutamisega.

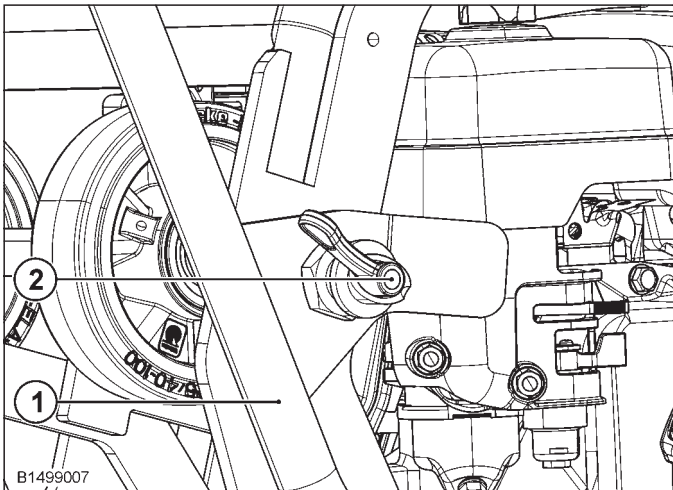

- Tiisli (1) saab tööpositsioonis fikseerida (2)¹⁾.
- ¹⁾Spetsiaalsed lisatarvikud sõidumechanism.

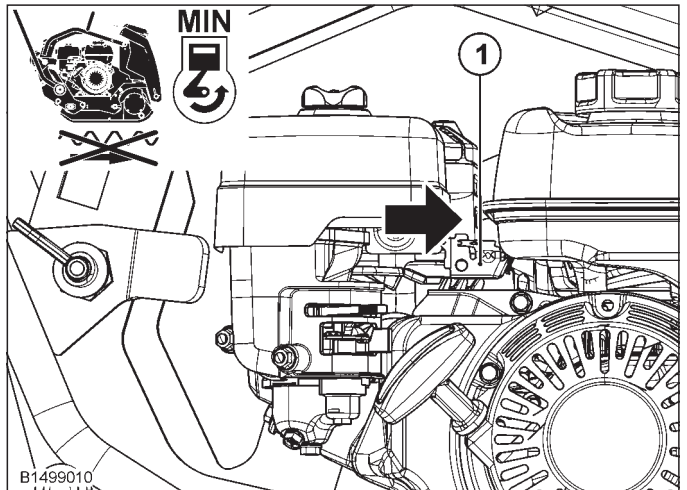

- Masina peatumiseks seadke gaasihoob (1) tühikäigule.

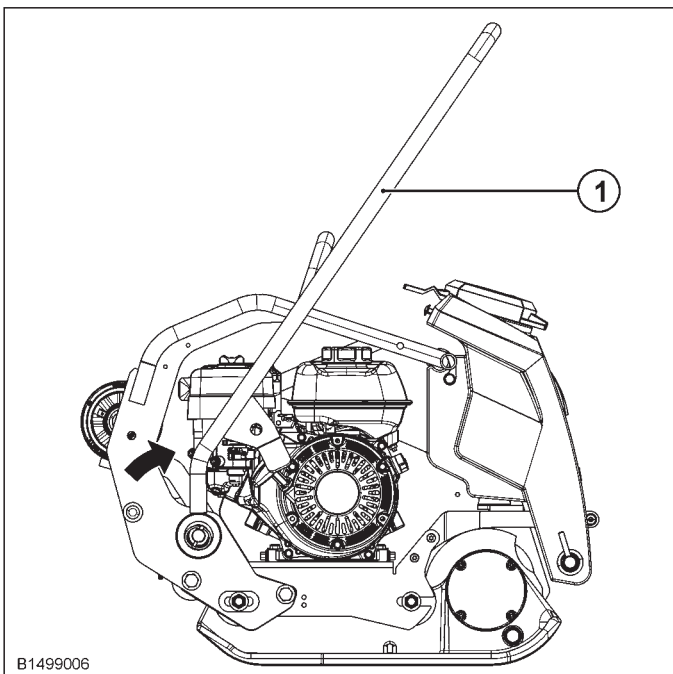

- Kitsaste ruumiolude korral saab tiisli (1) lõpuni ette klappida.

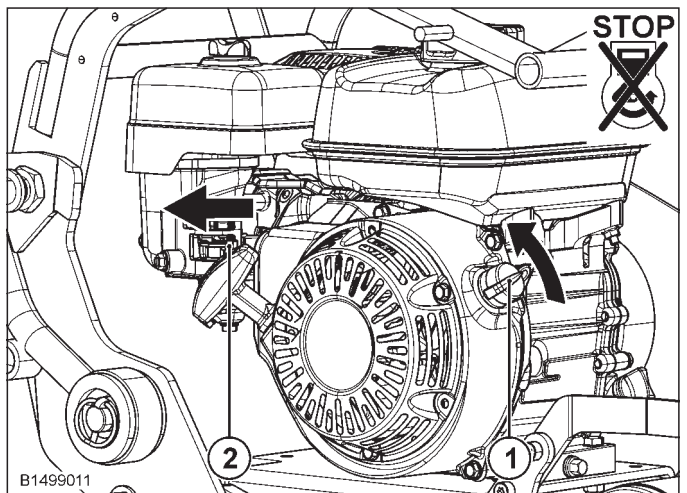

- Mootori seiskamine (1).
- Sulge kütuse kraan (2).

3. Kasutamine

3.5 Liugeplaat¹⁾

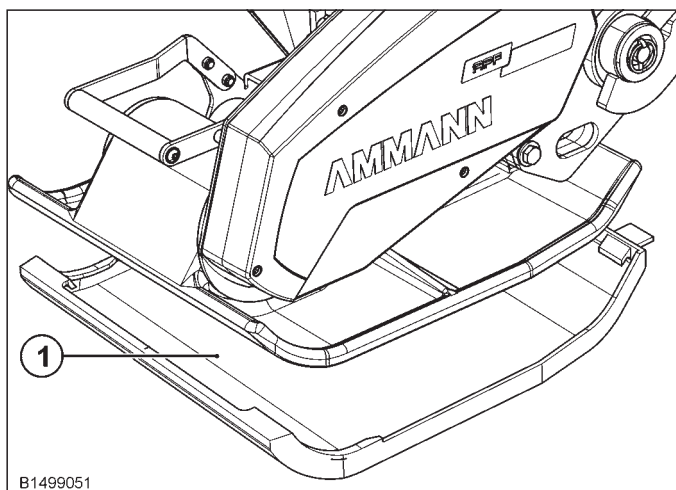

Liitkivisillutise tihendamisel soovitame kasutada liugeplaati (1). Sedasi välditakse masinal ja tihendataval materjalil kahjustusi.

Plaadi saab monteerida ilma tööriistadeta.

¹⁾Spetsiaalsed lisatarvikud.

3.6 Töötunniloendur¹⁾

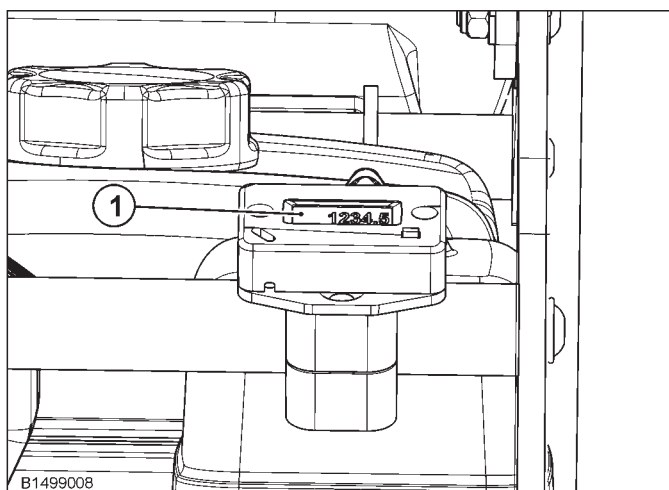

Eritarvikuna on saadaval töötunniloendur (1). Pärida saab mitu informatsiooni..

- Kuvatakse mootoriõli- ja õhufiltri vahetusintervallid:

	1. Alarm teenus	2. Alarm teenus	3. Alarm teenus
Kuva ekraanil	CHG OIL	CHG OIL	CHG Air Filter
Intervall	20 tundi	100 tundi	50 tundi
Pöördloendus	—	25 tundi enne	25 tundi enne
Vilkuv perioodi 2 h			

- Töötunniarvesti tervikuna tundi.

¹⁾Spetsiaalsed lisatarvikud.

3.7 Vee pihusti¹⁾



Juhis

- ◆ Täitke veepaaki ainult veega või antifriisisebuga.
- ◆ Tühjendage külmumisohu korral veekastesüsteem või täitke antifriisisebuga.

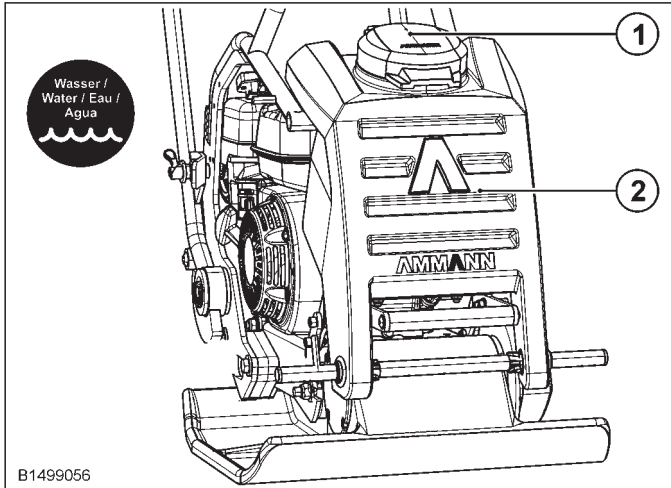

- Täitke veepaak (2) paagiava (1) kaudu veega.

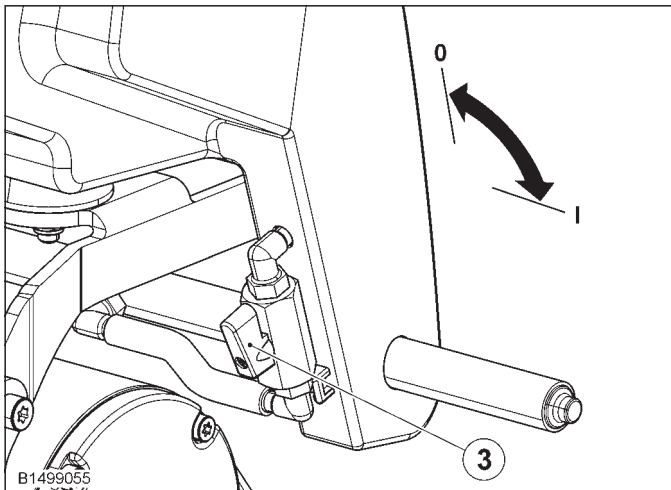

- Juhi palli ventiil (3).
Asend «0» = Pihusti sisse lülitatud.
Asend «1» = Pihusti välja lülitatud.

¹⁾Spetsiaalsed lisatarvikud.

4. Transport

4.1 Sõidumehhanism¹⁾



Tähelepanu

Vigastusohu.

Pikemate seisuaegade korral transpordikäruudel ja ebatasasel või langeval maapinnal sõitmisel masina seisukindlus väheneb. Masin võib ümber kukkuda või ära libiseda.

- ◆ Ärge seisake masinat pikemate seisuaegade korral veermikul.
- ◆ Sõitke ebatasasel või langeval maapinnal ettevaatlikult.



Tähelepanu

Vigastusohu.

Masina ülestõstmisel ja allalaskmisel valitseb jalavigastuste oht!

- ◆ Ärge pange jalgu ülestõstetud põhiplaadi alla.
- ◆ Kandke turvajalatseid.

¹⁾Spetsiaalsed lisatarvikud.

Kui kasutada sõidumehhanismi, saab masinat probleemideta lühikesi vahemaid transportida.

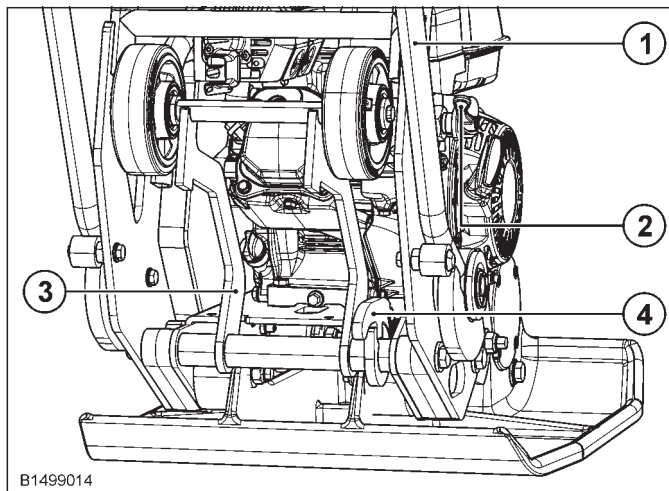

- Vajutada tiisel (1) piirikuni alla.
- Fikseerida lukustuspoldid (2) tiisli avas (1).
- Eemaldada sõidumehhanism (3) hoidikust ja asetada maha.
- Kallutada masin arreteeritud tiisliga esiküljele, sõidumehhanism liigub plaadi alla.

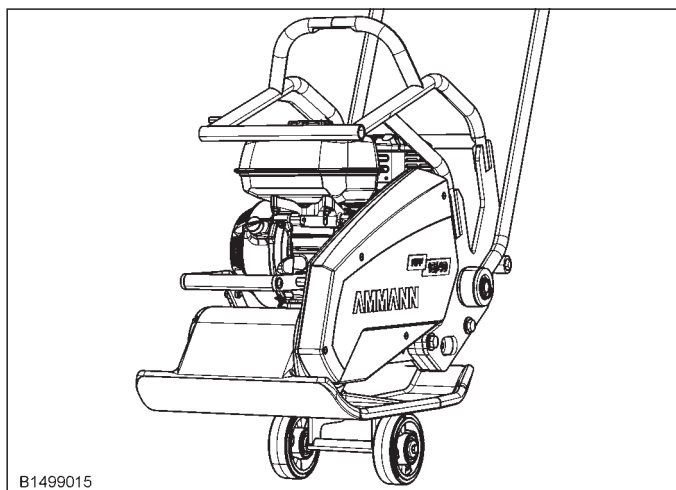

B1499015

- Kallutada masinat taha, kuni plaat on horisontaalselt sõidumehhanismil. Seade on sõiduvalmis.
- Pärast sõidumehhanismi transportimist riputada vastupidises järjekorras tagasi külge.

4. Transport

4.2 Laadimine ja transport



Oht elule rippuva lasti tõttu!

Vigastusoht asjatundmatu ülestõstmise ja transportimise tõttu.

- ◆ Inimesed ei tohi
 - rippuvate lastide alla astuda,
 - rippuvate lastide all seista,
 - rippuvatel lastidel kaasa sõita.
- ◆ Veenduda, et ükski isik ei oleks ohus!
- ◆ Laadimisel kasutada vaid kandevõimelisi ja stabiilseid laadimisrampe.
- ◆ Kontrollida kinnituspunkte (turvakaar, tõsteaasad) enne kasutamist kahjustuste ja kulumise suhtes. Kahjustunud osad tuleb kohe välja vahetada.
- ◆ Kindlustada masin veeremise, libisemise ja ümberkukkumise vastu.
- ◆ Masina laadimisel, kinnitamisel ja tõstmisel tuleb alati kasutada ettenähtud kinnituspunkte.
- ◆ Laadimisel ja transportimisel peab tiisel olema arreteeritud.



Vigastusoht keha ülekoormamise tõttu!

Seadme ülestõõtmine transportimiseks või kohavahetuseks võib vigastusi (nt selg) põhjustada.

- ◆ Tõstke masinat ainult tõstevahendiga.

4.2.1 Eemaldage tiisel



Vigastusoht!

- ◆ Ärge käitage masinat ilma tiislita.
- ◆ Monteerige tiisel pärast transportimist jälle nõuetekohaselt.

Tiislit on võimalik lihtsamaks transportimiseks maha võtta:

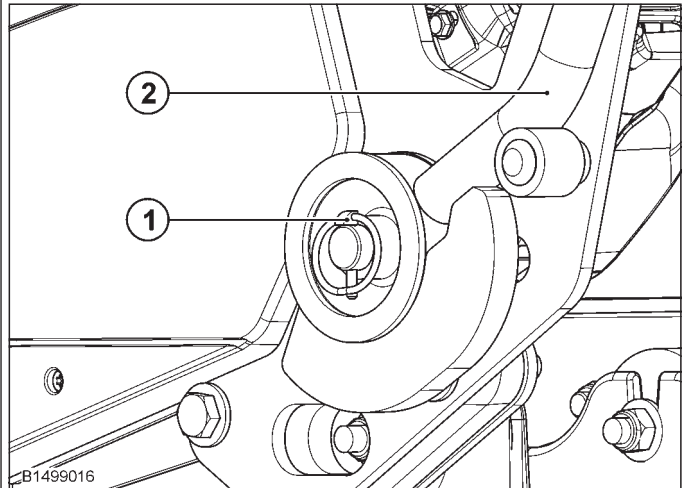

- Tõmmake klappsplindid (1) välja.
- Tõmmake tiislit (2) veidi väljapoole ja võtke ära.
- Pistke klappsplindid (1) avadesse tagasi, et nad kadumise vastu kindlustada.

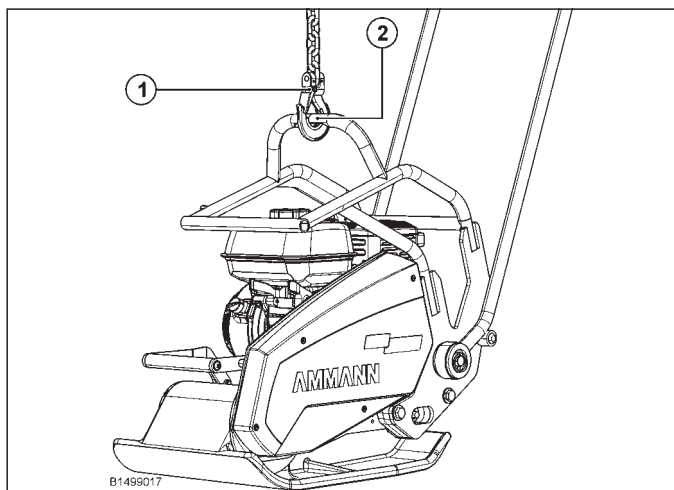

- Riputage masina tõstmiseks kraanakonks (1) tsentraalpunkt-riputi (2) külge.
Kaalud leiate tehniliste andmete hulgast.

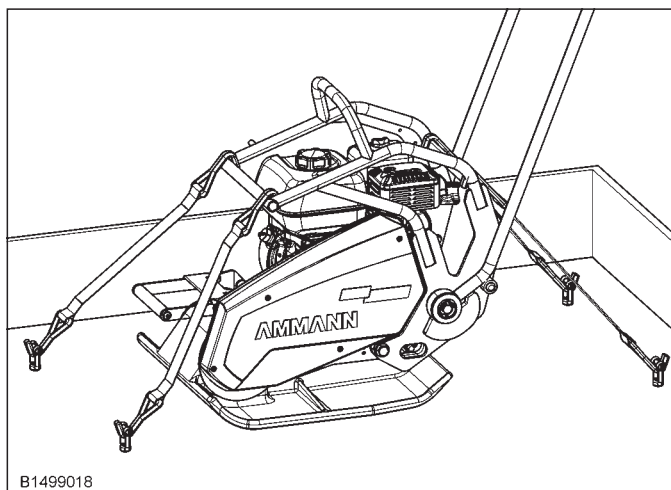

- Pärast masina laadimist kinnitada transpordivahendi külge.

5. Hooldus

5.1 Üldised juhised

Hoolikas hooldus:

- ⇒ **Pikem eluiga.**
 - ⇒ **Suurem funktsioonikindlus.**
 - ⇒ **Lühem kasutusest kõrvaldatuse aeg.**
 - ⇒ **Suurem usaldusväarsus.**
 - ⇒ **Väiksemad remondikulud.**
- **Järgida ohutusnõudeid!**
 - **Kõik hooldustööd tuleb teha seisatud mootoriga.**
 - **Enne hooldustöid tuleb mootorit ja masinat puhastada.**
 - **Seisata masin tasasele pinnale, et kindlustada minemaveeremise ja libisemise vastu.**
 - **Hoolitseda kulumaterjalide ja vahetatavate osade ohutu ja keskkonnasõbraliku utiliseerimise eest.**
 - **Enne elektriliste seadmete kallal töötamist tuleb aku lahti ühendada ja isoleeriva materjaliga katta.**
 - **Mitte ajada segi aku «PLUS»- ja «MIINUS»-pooluseid.**
 - **Vältida voolujuhtivatel kaablitel lühise tekkimist.**
 - **Vabastada enne masina kallal keevitustööde tegemist kõik pistikühendused ja akukaabel.**
 - **Näidikute läbi põlenud hõõgpirnid tuleb kohe välja vahetada.**
 - **Masina puhastamisel kõrgsurveveejoaga mitte pritsida otse elektriliste seadmete suunas.**
 - **Pärast seadmete pesu kuivatada suruõhuga, et vältida uitvoolu.**

5.2 Ülevaade hooldusest

Töö	Intervallid	Iga päev	20 tundi	50 tundi	100 tundi	250 tundi	vajadusel
Masina pesu.		●					
Kontrollida mootoriõli taset ¹⁾ .		●					
Mootoriõli vahets ¹⁾ .			● ³⁾		●		
Kontrollida õhufiltrit ¹⁾ .		●					
Vahetada õhufiltriseadetn ¹⁾ .							(●)
Kontrollida klapivahe ¹⁾ .			● ³⁾			●	
Erguti: Kontrollida õlitaset.				●			
Erguti: Vahetada õli ⁴⁾ .							● ⁴⁾
Kontrollida kummipuhvrit.					●		
Kontrollida kiilrihma pingsust.					●		
Kontrollida kruviühenduste kinnitust.			● ³⁾		●		
¹⁾ Järgida mootori kasutusjuhendit. ²⁾ Vähemalt 1x aastas. ³⁾ Esimest korda. ⁴⁾ Soovitus: Üks kord viie aasta jooksul ja remondi ajal.							

5. Hooldus

5.3 Määrimiskava

Määrdekoht	Kogus	Vahetusintervallid [töötunnid]	Määrdeaine	Tellimisnumber
1. Mootor				
APF 15/40	0.6 l	Esimest korda pärast 20 h, seejärel iga 100 h tagant	Mootoriõli API SG-CE SAE 10W40	2-80601100
APF 15/50				
APF 20/50				
2. Erguti				
APF 15/40	0.25 l	Soovitus: Üks kord viie aasta jooksul ja remondi ajal	Mootoriõli API SG-CE SAE 10W40	2-80601100
APF 15/50				
APF 20/50				

5.4 Alternatiivsete firmadega määrdeainete tabel

	Mootoriõli API SG-CE SAE 10W40	Mootoriõli API SJ-CE SAE 10W30	Käigukastiõli vlt JDM J 20 C	Spets. hüdroõli ISO-VG 32	Hüdroõli HVLP 46	ATF – õli
ARAL	Extra Turboral SAE 10W40	—	Fluid HGS	Vitam GF 32	Vitam HF 46	ATF 22
BP	Vanellus C6 Global Plus SAE 10W40	—	Hydraulik TF-JD	Energol HLP-HM 32	Bartran HV 46	Autran MBX
CASTROL	Tecton SAE 10W40	Castrol Power 1 Racing 4T 10W-30	Agri Trans Plus	Hyspin SP 32	Hyspin AVH-M 46	TQ-D
ESSO	Ultra 10W40	—	Torque Fluid 56	Univis N 32	Univis N 46	ATF 21611 II-D
FUCHS	Titan Unic MC	TITAN CARGO SAE 10W-30	Agrifarm UTTO MP	a. Renolin ZAF520 b. Plantohyd 32 S ²⁾	Renolin B 46 HVI	Titan ATF 3000
HONDA	—	4 Stroke Oil 10W30 API/SJ	—	—	—	—
KLEENOIL	—	—	—	Panolin HLP Synth 32 ²⁾	—	—
PANOLIN	—	—	—	Panolin HLP Synth 32 ²⁾	—	—
LIQUI MOLY	—	SPECIAL TEC AA 10W-30	—	—	—	—
MOBIL	a. Delvac SHC b. Mobil Super M 10W40 c. Mobil Super S 10W40 ¹⁾	—	a. Mobilfluid 424 b. Mobilfluid 426	Mobil DTE 24	Univis N 46	ATF 220
SHELL	Engine Oil DG 1040	—	Donax TD	Tellus T32	Tellus T 46	a. Donax TA b. Donax TX
TOTAL	Rubia Polytrafic 10W-40	—	Transmission MP	Azolla ZS 32	Equivis ZS 46	Fluide ATX

¹⁾Osasünteesiline kergjooksuõli

²⁾Bioloogiliselt lagunduv mitmepiirkonna-hüdraulikaõli estrite baasil; segavust ja sobivust mineraalõli baasiliste ning bioloogiliselt lagunduvate hüdraulikaõlidega tuleks üksikjuhtumil kontrollida. Mineraalõli jääksisaldust tuleks vastavalt VDMA koondkaardile 24 569 vähendada.

TAB01003ET (A)

6. Hooldus (Mootori)

6.1 Oluline märkus



Juhis

- ◆ Käesolevas juhendis on esitatud ainult igapäevaseid mootori hooldustööd. Järgige mootori käitusjuhendit ja seal esitatud hooldusjuhiseid ning -intervalle.

6.2 Kütusesüsteem



Oht

Oht elule tuleohtlike ainete tõttu.

Bensiin on äärmiselt tuleohtlik ja plahvatusvõimeline. See võib põhjustada tankimisel põletusi või raskeid kuni surmavaid vigastusi.

- ◆ Tankige ainult seisatud mootoriga.
- ◆ Lahtine tuli keelatud.
- ◆ Äрге suitsetage.
- ◆ Äрге tankige suletud ruumides.
- ◆ Äрге hingake kütuseaure sisse.
- ◆ Äрге loksutage kütust üle; pühkige üle loksutatud kütus kohe ära.



Keskkond

Keskkonnanõuetega oht üleloksutatud kütuse tõttu.

- ◆ Äрге täitke kütusemahutit üle ega loksutage kütust üle.
- ◆ Püüdke väljatungiv kütus kinni ja utiliseerige vastavalt kohalikele keskkonnanõuetele.

6.2.1 Kütuse kvaliteet

- Mootor on heaks kiidetud käitamiseks pliivaba bensiiniga Research oktaaniravuga 91 või kõrgem («Pump Octan Number» 86 või kõrgem).
- Kasutage ainult pliivaba bensiini, mis ei sisalda üle 10 mahu-% etanooli (E10) või 5 mahu-% metanooli.
- Metanool peab sisaldama ka kosolvente ja korrosiooniinhibiitoreid.
- Ülal esitatust kõrgema etanooli- või metanoolisisaldusega kütuste kasutamise tõttu võivad tekkida käivitus- ja/või võimsusprobleemid.
- Samuti võivad tekkida kütusesüsteemi metall-, kumm- ja plastosadel kahjustused.
- Mootorikahjustused ja võimsusehäired ülal esitatust kõrgemate etanooli või metanooli protsendimääradega kütuse kasutuse tõttu pole garantiiga kaetud.

6.2.2 Kütuse täitekogus

Masina tüüp	Mootori tüüp	[Liitrit]	[US gal]
APF 15/40	HONDA GX120UT3	2.0	0.53
APF 15/50	HONDA GX120UT3	2.0	0.53
APF 20/50	HONDA GX160UT2	3.1	0.82

6.2.3 Kütuse lisamine



Mootorikahjustuste oht.

Madala kvaliteediga või mustunud kütuse kasutamine võib põhjustada mootorikahjustusi.

- ♦ Kasutage ainult kütust, mis täidab nimetatud spetsifikatsioone.
- ♦ Ärge kasutage kunagi kaua seisnud või mustunud bensiini või õli/bensiini segu.
- ♦ Pöörake tähelepanu sellele, et mustus ega vesi ei satu kütusepaaki.

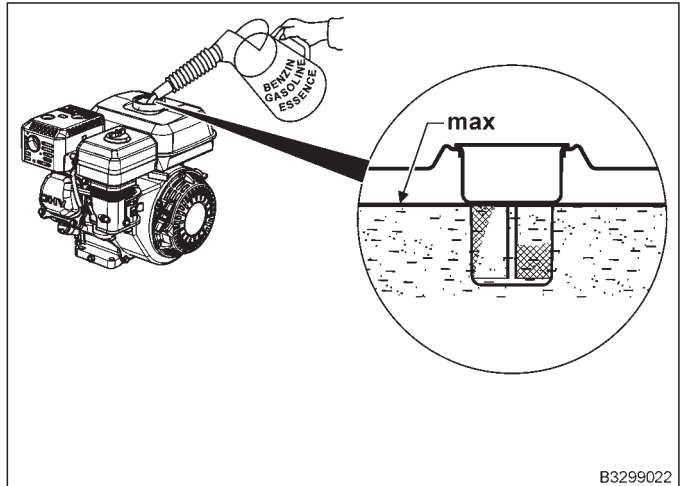

B3299022

- Seisake masin tasasel pinnal, lülitage mootor välja.
- Puhastada kütusetäiteava ümbrust.
- Avada kütusetäiteava.
- kontrollida kütuse taset visuaalselt. Madala kütusetaseme korral tankida.
- Täita kütus kuni kütusepaagi maksimaalse kütusetaseme piiri alumise ääreni. Mitte täita üle. Kasutada vaid pliivaba kütust.
- Kõrvaldada lekkinud kütus enne mootori käivitamist.
- Sulgeda paagi kork.

6. Hooldus (Mootori)

6.3 Mootoriõli tase



Põletusoht.

Kuuma mootori kallal töötamisel valitseb põletusoht.

Tähelepanu

- ◆ Kandke kaitsekindaid.



Vigastusoht.

Pikem kokkupuude mootoriõliga võib nahaärritusi põhjustada.

Tähelepanu

- ◆ Kandke kaitsekindaid.
- ◆ Peske nahaga kokkupuutel asjaomaseid nahaosi põhjalikult vee ja seebiga.



Keskkonnaoht käitusainete tõttu.

Keskkond

- ◆ Vana õli tuleb kokku koguda ja keskkonnasõbralikult utiliseerida.
- ◆ Mitte lasta õlil voolata pinnasesse ega kanalisatsiooni.
- ◆ Vahetada defektsed tihendid kohe välja.



Mootorikahjustuse oht.

Juhis

- ◆ Mootori käitamine allpool min. märgistust või ülalpool max. märgistust oleva õlitasemega võib mootorkäitusi põhjustada.
- ◆ Õlitaseme kontrollimisel peab seisma mootor horisontaalselt ja olema mõned minutid seisatud.

6.3.1 Kontrollige, täitke uuesti

- Seisata masin horisontaalselt.
- Seisata mootor.

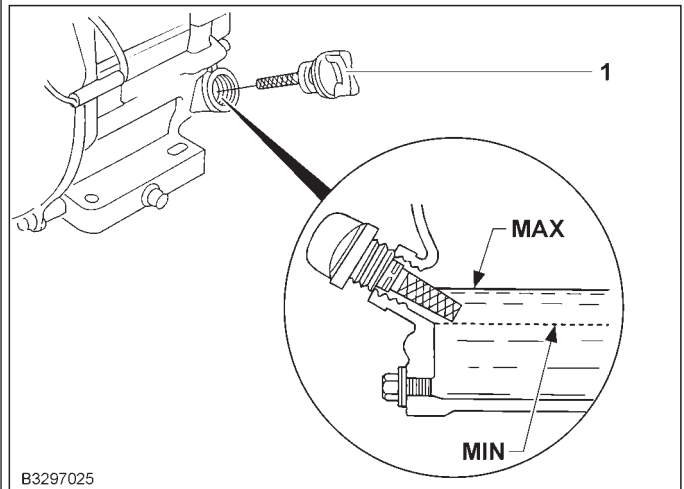

B3297025

- Keerata õlitäitekork/mõõtevarras (1) välja ja puhastada.
- Juhtida õlitäitekork/mõõtevarras (1) täitevasse, mitte kruvida kinni.
- Tõmmata õlitäitekork/mõõtevarras (1) välja ja kontrollida õlitaset.
- Täita õli vajadusel kuni märgistuseni (täiteava alumine äär). Mitte täita üle.
- Keerata õlitäitekork/mõõtevarras (1) sisse ja sulgeda.

6.4 Õhufiltri



Tulekahju- ja plahvatusoht süttimisvõimeliste ainete tõttu.

- ◆ Ärge kasutage õhufiltrisüdamikü puhastamiseks kunagi bensiini või madala leekpunktiga puhastuslahuseid.
- ◆ Ärge suitsetage tööpiirkonnas.
- ◆ Vältige lahtist tuld ja sädemeid, tulekahju- ning plahvatusoht!



Vigastusoht.

Suruõhuga töötamisel võivad võõrkehad silmi tabada.

- ◆ Kandke kaitseprille.
- ◆ Ärge suunake suruõhujuga kunagi inimeste ega iseenda peale.



◆ *Vahetage filtersüdamik välja:*

- kahjustatud filterelemendi korral,
- niiske või õlise määrdumise korral,
- kui mootori võimsus langeb,
- vähemalt üks kord aastas.

Ärge laske mustusel õhukanalisse ja karburaatorisse sattuda.

Ärge käituge mootorit kunagi ilma õhufiltrisüdamikuta.

6.4.1 Kontroll, puhastamine

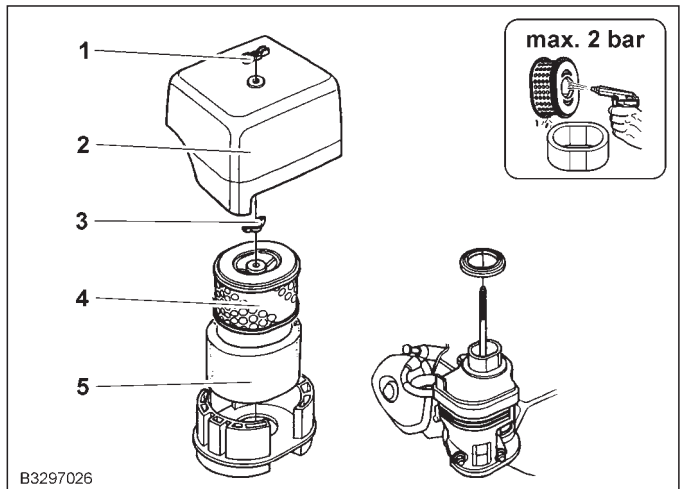

- Keerake tiibmutter (1) veidike lahti ja eemaldage filtri kate(2).
- Kruvida tiibmutter õhufiltrilt(3) maha ja eemaldada filter.
- Eraldage vahfilter (5) paberfiltrist (4).
- Kontrollida filtreid rebendite ja muude kahjustuste suhtes. Kahjustuste korral vahetada välja. Puhastada määrdunud filter:
- **Paberfilter**
 - Puhuda paberfiltrile (4) kuiva suruõhku (max. 2 bar) seest väljapoole seni, kui sellest enam tolmu ei tule.
- **Vahfilter**
 - Puhastada vahfiltrit (5) soojas seebivannis või süttimatus lahuses, loputada ja lasta põhjalikult kuivada.
 - Kasta vahfilter (5) puhtasse mootoriõlisse ning kõrvaldada liigne õli. Kui vahtu jääb liiga palju õli, hakkab mootor käivitumisel suitsema.
- Puhastada õhufiltri korpust ja katet niiske lapiga. Jälgida, et karburaatorina viivasse õhukanalisse pole sattunud mustust.
- Asetada vahfilter (5) paberfiltrile (4).
- Asetada filter taas ettevaatlikult sisse. Jälgida, et õhufiltri alla on paigaldatud tihend.
- Pingutada õhufiltri tiibmutrit.
- Paigaldada filtri kate (2) ja pingutada tiibmutrit.

7. Hooldus (Masin)

7.1 Puhastus



Tulekahju- ja plahvatusoht süttimisvõimeliste ainete tõttu.

Tähelepanu

- Ärge kasutage kunagi bensiini või madala leekpunktiga puhastuslahuseid.



- Masina puhastamisel kõrgsurvepuhastiga mitte pritsida otse elektriliste seadmete suunas.

Juhis

- Masina puhastamisel kõrgsurvepuhastiga mitte suunata õhu sissevoolupiirkonna peale.

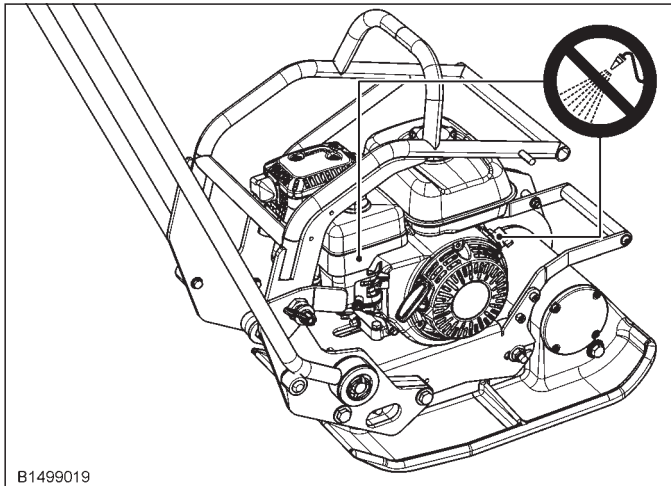

B1499019

- Puhastada masinat iga päev.
- Pärast puhastust kontrollida kõiki kaableid, voolikuid, ühendusi ja kruviühendusi lekete, lahtiste kinnituste, hõõrutud kohtade ja muude kahjustuste suhtes.
- Kõrvaldada kohe kindlaks tehtud puudused.

7.2 Keermesühendusi



- Iselukustuvad mutrid tuleb iga kord pärast demonteraia uutega asendada.

Juhis

7.2.1 Pingutusmomendid

Ø	8.8		10.9		12.9	
	Nm	ft lb	Nm	ft lb	Nm	ft lb
M 4	3	2	4,4	3	5	4
M 5	6	4	8,7	6	10	7
M 6	10	7	15	11	18	13
M 8	25	18	36	26	43	31
M 10	49	36	72	53	84	61
M 12	85	62	125	92	145	106
M 14	135	99	200	147	235	173
M 16	210	154	310	228	365	269
M 18	300	221	430	317	500	368
M 20	425	313	610	449	710	523
M 22	580	427	830	612	970	715
M 24	730	538	1050	774	1220	899
M 27	1050	774	1480	1092	1774	1308
M 30	1420	1047	2010	1482	2400	1770

TAB01001.cdr

- Tugevusklassid töötlemata, määrimata pealispinnaga poltidele.
- Väärtused annavad tulemuseks venituspiiri 90 %-lise ärakasutamise; hõõrdeteguri $\mu_{ois} = 0,14$ korral.
- Pingutusmomentidest kinnipidamist kontrollitakse momentvõtmega.
- Määrdeaine MoS2 kasutamisel esitatud väärtused ei kehti.

7.2.2 Kontrollige kruvide ühendusi

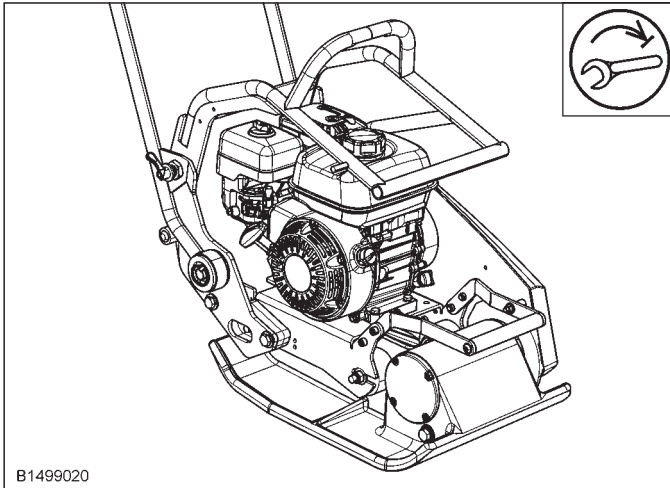

- Vibroseadmetel on tähtis teatud ajavahemike tagant poltliidete tugevat kinnitust kontrollida.
- Järgige pingutusmomente.

7.3 Kummipuhvrite kontrollimine

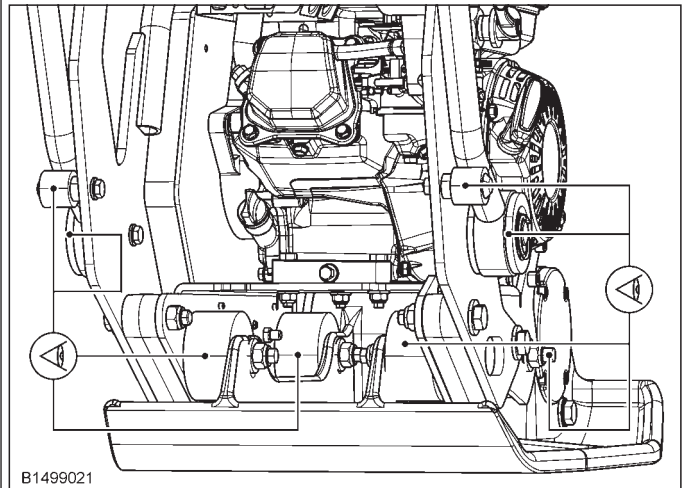

- Kontrollige kummipuhvreid
 - pragude ja väljamurrete ning
 - tugeva kinnituse suhtes.
- Vahetage kahjustuste korral kohe välja.

7. Hooldus (Masin)

7.4 Kiilrihma



Vigastusohut.

Lahtiselt töötava rihmajami korral valitseb muljumisvigastuste oht.

- ◆ Ärge käivitage ilma kiilrihmakaitsmeta mootorit.



- ◆ Jälgida, et raam on nihutatud kummipuhvri katte pinnale ning et puhvrit mitte ainult ei painutada. Sellisel juhul lüüa puhver kergete haamrilöökidega ettepoole.

- ◆ Pärast u. 25 töötundi kontrollida kiilrihma pingsust uuesti, vajadusel järelpingutada.

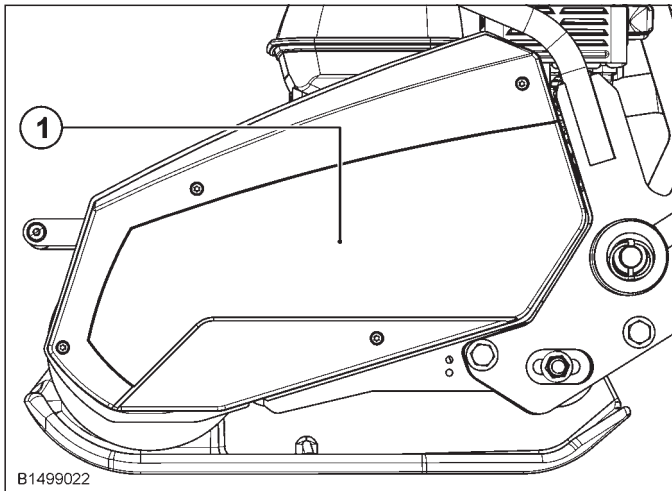

- Eemaldada kiilrihma kaitse (1).

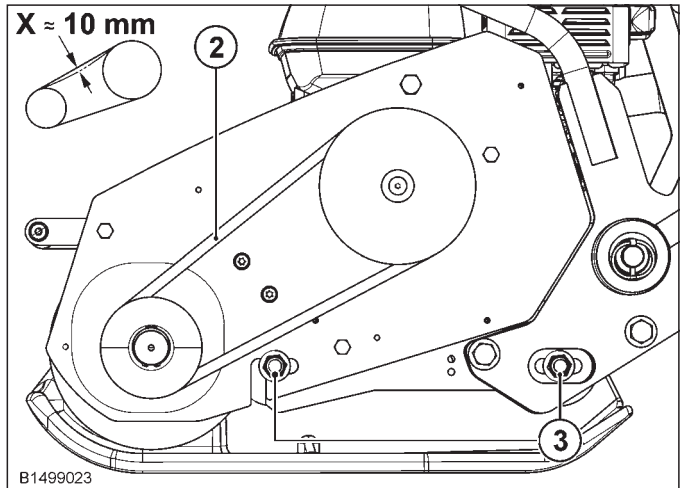

- Kontrollida kiilrihma (2) seisukorda ja pingsust, vahetada kahjustunud kiilrihm välja.
 - Vabastada kummipuhvri välimised kinnitusmutrid (3).
 - Mootoriraami tahapoole nihutades tõmbub kiilrihm pingule.
- Läbimismõõt X: ca. 10 mm (0.4 in)

- Jälgida, et puhver oleks sama eelpingega.
- Kruvida kummipuhver kinni.
- Pöörata ajam käsitsi läbi ja kontrollida läbimismõõtu uuesti, vajadusel korrigeerida.
- Monteerida kiilrihma kaitse.

7.5 Erguti



Tähelepanu

Erguti kallal töötamisel ähvardab põletusohk kuumma õli tõttu.

- ◆ Kandke kaitsevarustust (kindad).
- ◆ Avage õli väljalaskepolti aeglaselt ja ettevaatlikult, et rõhk välja lasta.



Keskkond

Keskkonnaohut kasutusainete tõttu.

- ◆ Vana õli tuleb kokku koguda ja keskkonnasõbralikult utiliseerida.
- ◆ Mitte lasta õlil voolata pinnasesse ega kanalisatsiooni.



Juhis

- ◆ Viia õlivahetus läbi sooja käigukastiõli korral.

7.5.1 Õlitase

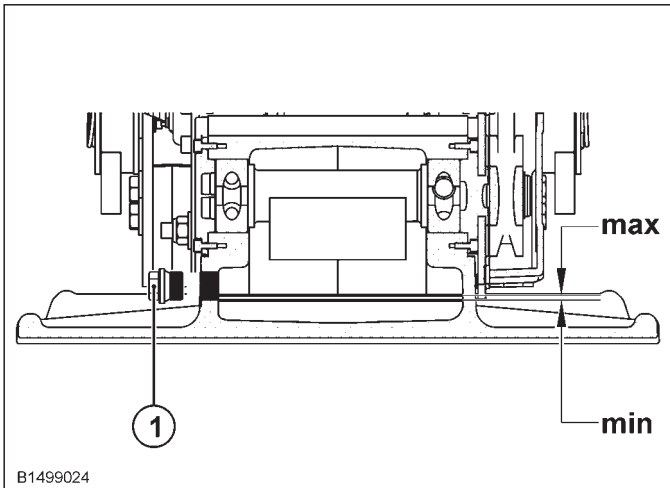

B1499024

- Kruvige õliväljalaskekrugi (1) välja.
- Õlitase peab ulatuma vähemalt keerme alumise ääreni (*min*).
- Kruvida õliväljalaskekrugi (1) sisse.

7.5.2 Õlivahetus

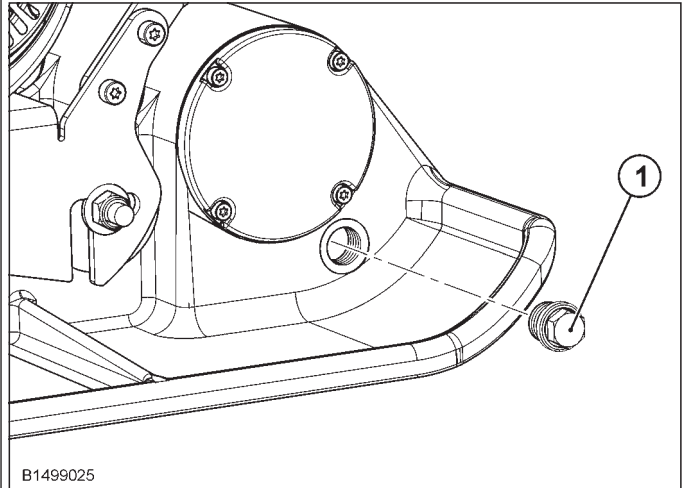

B1499025

- Kruvige õliväljalaskekrugi (1) välja.
- Lasta vana õli välja.
- Lisada uus õli.
Õli kogus ja kvaliteet: vt määrimisplaani.
- Kruvida õliväljalaskekrugi (1) sisse.

8. Abinõu rikete korral

8.0.1 Üldised juhised

- Järgida ohutusnõudeid.
- Remonditööd tohivad läbi viia vaid kvalifitseeritud ja selleks volitatud isikud.
- Rikete kohta lugeda uuesti kasutus- ja hooldusjuhendist õigeks kasutamiseks ja hoolduseks.
- Kui te ei suuda rikke põhjust ise tuvastada või kõrvaldada, pöörduge Ammanni teeninduse harukontori poole.
- Kontrollida alati kõigepealt kõige paremini juurdepääsetavaid või kõige lihtsamini kontrollitavaid asi (kaitsmed, valgusdioodid jms.).
- Vältida kokkupuudet ümber jooksvate osadega.

Rikete tabel

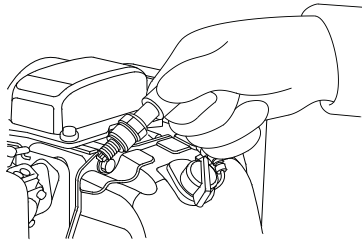
Võimalik põhjus	Abinõu	Märkused
Mootor ei käivitu		
<p>Kütuse puudus. Kütusekraan on suletud. Kütusega varustamine puudub. Seada mootorilüliti asendisse «OFF». Süüteküünalde juures ei teki sädet.</p>	<p>Lisada kütust. Seada kütusekraan asendisse «OPEN». Kontrollimine. Seada mootorilüliti asendisse «ON». Kontrollimine.</p>	<p>Eemaldada küünlapistik Puhastada süüteküünla alust. Sisestada süüteküünal küünlapistikusse. Hoida süüteküünla külgmisi elektroode kustahas mootoris, tõmmata käivituskõis välja ja kontrollida süüte sädene tekkimist.</p>  <p>Honda GX 100_10</p> <p>Säde ei teki ⇒ Vahetada küünal välja.</p> <p>Säde tekib ⇒ Kruvida küünalt agasi ja proovida käivitada mootor.</p>
Kui mootor ikka ei käivitu, laske seda Amman- või Honda volitatud teenindusel kontrollida.		
Mootori võimsus langeb		
<p>Õhufilter on määrdunud.</p>	<p>Puhastada õhufiltrit; vajadusel vahetada välja.</p>	
Mootor töötab, seade ei liigu edasi		
<p>Kiilrihm on lõtv. Kiilrihm on purunenud. Sulgeda tsentrifugaalsiduri katted.</p>	<p>Pingutada kiilrihma. Vahetada kiilrihm välja. Vahetada katted ja vedrud.</p>	

9. Ladustamine

9.0.1 Lattu panemine

Masina seismaapanemise korral pikemaks ajavahemikuks (kui kauem kui 6 nädalat) tuleks see seisata seisustabiilselt tasasel kõval aluspinnal asuval kaubaalusel.

- Ladustuskoht peaks olema kuiv ja kaitstud.
- Ümbrustemperatuur peaks olema vahemikus 0°C kuni 45°C.
- Masin tuleb enne ladustamist põhjalikult puhastada lekete ja kahjustuste suhtes üle uurida; tuvastatud puudused kõrvaldada. kaitsetendiga kinni katta.

9.0.2 Taaskäikuvõtmine

- Enne taaskäikuvõtmist tuleb masin lekete, defektsete või ebatihedate hüdraulikavoolikute või muude kahjustuste suhtes üle uurida.
- Kõrvaldage tuvastatud puudused.
- Kontrollige kõiki pottliiteid ja pingutage üle.

KUNDENANGABEN

Firmenname _____ Staat _____
Adresse _____
PLZ _____ Stadt _____
Telefon _____ E-Mail _____

VERKÄUFER _____ Staat _____
Adresse _____ Stadt _____ PLZ _____
Verkaufsdatum _____ Maschinentyp _____ FIN _____
Motor _____ Model _____ F/N des Motors _____
Drehzahlmesserstand _____ Zubehör _____

Bezeichnet Unterweisung über Bedienung und Wartung der Maschine bei der Übergabe an den Benutzer.

1. IM ALLGEMEINEN

(Kontrolle, Einstellung / Motor AUS)

- Luftfiltereinlage
- Sicherheitssymbole der Maschine

2. FLÜSSIGKEITSSPIEGEL

(Vor dem Start kontrollieren)

- Kraftstoff
- Motoröl
- Hydrauliköl
- Batterie

3. SCHMIEREN

(Vor dem Start kontrollieren)

- Gelenkstift / Steuerung
- Treibsystem der Vibration

4. ELEKTRISCHE FUNKTIONEN

(Motor AUS)

- Warnanlagen
- Trennschalter
- Elektrisches Zubehör

5. BETÄTIGUNGSELEMENTE

(Start / der Motor läuft)

- Kontrollleuchten der Bedienung
- Vibrationssystem
- Vibrationssystem ACE
- Minimale Motordrehzahl
- Maximale Motordrehzahl

6. MASCHINENZUBEHÖR

(Die Übergabe kontrollieren)

- Schlüsselsätze zum Maschinenbetrieb
- Listen des Maschinenzubehörs
- Bedienungsanleitung
- Ersatzteilkatalog
- Service-Buch
- Bedienungsanleitung für Motor
- Ersatzteilkatalog für Motor

Sehr geehrter Kunde,

diese Registrierung des Erzeugnisses der Gesellschaft AMMANN ist eine Bedingung für Wirkung der Garantie und eine Voraussetzung für eine gute Wartung der Maschine. Bitte, machen Sie sich mit dem Inhalt dieser Registrierkarte bekannt und kontrollieren Sie ihre ordentliche Auffüllung.

Unterschrift des Verkäufers _____

Unterschrift des Käufers _____

Hinweis:

Mit der Unterschrift dieser Registrierkarte stimme ich mich mit der Zuordnung meiner Personaldaten in die Marketing Datenbank der Gesellschaft AMMANN und mit der Ermittlung, Bearbeitung und Verwendung dieser Daten zum Zweck des Anbietens von Geschäften und Dienstleistungen überein. Diese Übereinstimmung gilt bis auf Widerruf durch meine Person.

Diesen Teil der Registrierkarte wird der Verkäufer an den Hersteller senden.

Warranty Department | Ammann Verdichtung GmbH | Josef-Dietzgen-Straße 36 | D- Hennef

Phone +49 (0) 2242 8802 37 | Fax +49 (0) 2242 8802 89

warranty.hennef@ammann-group.com | www.ammann-group.com



KUNDENANGABEN	
Firmenname _____	Staat _____
Adresse _____	
PLZ _____	Stadt _____
Telefon _____	E-Mail _____

VERKÄUFER _____		Staat _____
Adresse _____	Stadt _____	PLZ _____
Verkaufsdatum _____	Maschinentyp _____	FIN _____
Motor _____	Model _____	F/N des Motors _____
Drehzahlmesserstand _____	Zubehör _____	

Bezeichnet Unterweisung über Bedienung und Wartung der Maschine bei der Übergabe an den Benutzer.

1. IM ALLGEMEINEN

(Kontrolle, Einstellung / Motor AUS)

- Luftfiltereinlage
- Sicherheitssymbole der Maschine

2. FLÜSSIGKEITSSPIEGEL

(Vor dem Start kontrollieren)

- Kraftstoff
- Motoröl
- Hydrauliköl
- Batterie

3. SCHMIEREN

(Vor dem Start kontrollieren)

- Gelenkstift / Steuerung
- Treibsystem der Vibration

4. ELEKTRISCHE FUNKTIONEN

(Motor AUS)

- Warnanlagen
- Trennschalter
- Elektrisches Zubehör

5. BETÄTIGUNGSELEMENTE

(Start / der Motor läuft)

- Kontrollleuchten der Bedienung
- Vibrationssystem
- Vibrationssystem ACE
- Minimale Motordrehzahl
- Maximale Motordrehzahl

6. MASCHINENZUBEHÖR

(Die Übergabe kontrollieren)

- Schlüsselsätze zum Maschinenbetrieb
- Listen des Maschinenzubehörs
- Bedienungsanleitung
- Ersatzteilkatalog
- Service-Buch
- Bedienungsanleitung für Motor
- Ersatzteilkatalog für Motor

Sehr geehrter Kunde,

diese Registrierung des Erzeugnisses der Gesellschaft AMMANN ist eine Bedingung für Wirkung der Garantie und eine Voraussetzung für eine gute Wartung der Maschine. Bitte, machen Sie sich mit dem Inhalt dieser Registrierkarte bekannt und kontrollieren Sie ihre ordentliche Auffüllung.

Unterschrift des Verkäufers _____

Unterschrift des Käufers _____

Hinweis:

Mit der Unterschrift dieser Registrierkarte stimme ich mich mit der Zuordnung meiner Personaldaten in die Marketing Datenbank der Gesellschaft AMMANN und mit der Ermittlung, Bearbeitung und Verwendung dieser Daten zum Zweck des Anbietens von Geschäften und Dienstleistungen überein. Diese Übereinstimmung gilt bis auf Widerruf durch meine Person.

Dieser Teil der Registrierkarte bleibt dem Verkäufer.

Warranty Department | Ammann Verdichtung GmbH | Josef-Dietzgen-Straße 36 | D- Hennef

Phone +49 (0) 2242 8802 37 | Fax +49 (0) 2242 8802 89

warranty.hennef@ammann-group.com | www.ammann-group.com



KUNDENANGABEN

Firmenname _____ Staat _____
Adresse _____
PLZ _____ Stadt _____
Telefon _____ E-Mail _____

VERKÄUFER _____ Staat _____
Adresse _____ Stadt _____ PLZ _____
Verkaufsdatum _____ Maschinentyp _____ FIN _____
Motor _____ Model _____ F/N des Motors _____
Drehzahlmesserstand _____ Zubehör _____

Bezeichnet Unterweisung über Bedienung und Wartung der Maschine bei der Übergabe an den Benutzer.

1. IM ALLGEMEINEN

(Kontrolle, Einstellung / Motor AUS)

- Luftfiltereinlage
- Sicherheitssymbole der Maschine

2. FLÜSSIGKEITSSPIEGEL

(Vor dem Start kontrollieren)

- Kraftstoff
- Motoröl
- Hydrauliköl
- Batterie

3. SCHMIEREN

(Vor dem Start kontrollieren)

- Gelenkstift / Steuerung
- Treibsystem der Vibration

4. ELEKTRISCHE FUNKTIONEN

(Motor AUS)

- Warnanlagen
- Trennschalter
- Elektrisches Zubehör

5. BETÄTIGUNGSELEMENTE

(Start / der Motor läuft)

- Kontrollleuchten der Bedienung
- Vibrationssystem
- Vibrationssystem ACE
- Minimale Motordrehzahl
- Maximale Motordrehzahl

6. MASCHINENZUBEHÖR

(Die Übergabe kontrollieren)

- Schlüsselsätze zum Maschinenbetrieb
- Listen des Maschinenzubehörs
- Bedienungsanleitung
- Ersatzteilkatalog
- Service-Buch
- Bedienungsanleitung für Motor
- Ersatzteilkatalog für Motor

Sehr geehrter Kunde,

diese Registrierung des Erzeugnisses der Gesellschaft AMMANN ist eine Bedingung für Wirkung der Garantie und eine Voraussetzung für eine gute Wartung der Maschine. Bitte, machen Sie sich mit dem Inhalt dieser Registrierkarte bekannt und kontrollieren Sie ihre ordentliche Auffüllung.

Unterschrift des Verkäufers _____

Unterschrift des Käufers _____

Hinweis:

Mit der Unterschrift dieser Registrierkarte stimme ich mich mit der Zuordnung meiner Personaldaten in die Marketing Datenbank der Gesellschaft AMMANN und mit der Ermittlung, Bearbeitung und Verwendung dieser Daten zum Zweck des Anbietens von Geschäften und Dienstleistungen überein. Diese Übereinstimmung gilt bis auf Widerruf durch meine Person.

Dieser Teil der Registrierkarte bleibt Bestandteil des Service-Buchs.

Warranty Department | Ammann Verdichtung GmbH | Josef-Dietzgen-Straße 36 | D- Hennef

Phone +49 (0) 2242 8802 37 | Fax +49 (0) 2242 8802 89

warranty.hennef@ammann-group.com | www.ammann-group.com



CUSTOMER DATA	
Company Name _____	Country _____
Address _____	
Postcode _____	City _____
Phone: _____	E-mail: _____

DEALER _____	Country _____	
Address _____	City _____	Postcode _____
Date of Sale _____	Machine Type _____	PIN _____
Engine _____	Model _____	Engine S/N _____
Tachometer _____	Accessories _____	

Indicates familiarization with the machine operation and maintenance upon its handover to the user.

1. IN GENERAL

(Check, adjustment / engine off)

- Air filter cartridge
- Machine safety symbols

2. LIQUID LEVELS

(Check before starting)

- Fuel
- Engine oil
- Hydraulic oil
- Battery

3. LUBRICATION

(Check before starting)

- Articulated pivot/steering
- Vibration drive system

4. ELECTRICAL FUNCTIONS

(Engine off / key on)

- Warning devices
- Disconnecting switch
- Electrical accessories

5. CONTROLS

(Start / engine running)

- Controls
- Vibrator system
- ACE Vibrator system
- Minimum engine speed
- Maximum engine speed

6. MACHINE ACCESSORIES

(Check handover)

- Wrench set for operation
- List of machine accessories
- Operating manual
- Spare parts list
- Service book
- Engine operating manual
- Engine spare parts list

Dear Customer,

This Registration of the AMMANN product is necessary for the commencement of the warranty and a prerequisite to good maintenance of the machine. Please read this Registration Card and ensure that it is filled in properly.

Dealer's Signature _____

Buyer's Signature _____

Remark:

By signing this Registration Card, I give my consent to the inclusion of my personal data in the AMMANN marketing database, as well as to the collection, processing, and use of the data for the purpose of offering goods and services. This consent shall be valid until revoked by me in writing.

This part of the Registration Card shall be sent by the dealer to the manufacturer.

Warranty Department | Ammann Verdichtung | Josef-Dietzgen-Straße 36 | DE – 53773 Hennef
Phone +49 2242 8802 0 | Direct +49 2242 8802 37 | Fax +49 (0) 2242 8802 89
warranty.hennef@ammann-group.com | www.ammann-group.com



CUSTOMER DATA	
Company Name _____	Country _____
Address _____	
Postcode _____	City _____
Phone: _____	E-mail: _____

DEALER _____	Country _____	
Address _____	City _____	Postcode _____
Date of Sale _____	Machine Type _____	PIN _____
Engine _____	Model _____	Engine S/N _____
Tachometer _____	Accessories _____	

Indicates familiarization with the machine operation and maintenance upon its handover to the user.

1. IN GENERAL

(Check, adjustment / engine off)

- Air filter cartridge
- Machine safety symbols

2. LIQUID LEVELS

(Check before starting)

- Fuel
- Engine oil
- Hydraulic oil
- Battery

3. LUBRICATION

(Check before starting)

- Articulated pivot/steering
- Vibration drive system

4. ELECTRICAL FUNCTIONS

(Engine off / key on)

- Warning devices
- Disconnecting switch
- Electrical accessories

5. CONTROLS

(Start / engine running)

- Controls
- Vibrator system
- ACE Vibrator system
- Minimum engine speed
- Maximum engine speed

6. MACHINE ACCESSORIES

(Check handover)

- Wrench set for operation
- List of machine accessories
- Operating manual
- Spare parts list
- Service book
- Engine operating manual
- Engine spare parts list

Dear Customer,

This Registration of the AMMANN product is necessary for the commencement of the warranty and a prerequisite to good maintenance of the machine. Please read this Registration Card and ensure that it is filled in properly.

Dealer's Signature _____

Buyer's Signature _____

Remark:

By signing this Registration Card, I give my consent to the inclusion of my personal data in the AMMANN marketing database, as well as to the collection, processing, and use of the data for the purpose of offering goods and services. This consent shall be valid until revoked by me in writing.

This part of the Registration Card remains with the seller.



CUSTOMER DATA	
Company Name _____	Country _____
Address _____	
Postcode _____	City _____
Phone: _____	E-mail: _____

DEALER _____	Country _____	
Address _____	City _____	Postcode _____
Date of Sale _____	Machine Type _____	PIN _____
Engine _____	Model _____	Engine S/N _____
Tachometer _____	Accessories _____	

Indicates familiarization with the machine operation and maintenance upon its handover to the user.

1. IN GENERAL

(Check, adjustment / engine off)

- Air filter cartridge
- Machine safety symbols

2. LIQUID LEVELS

(Check before starting)

- Fuel
- Engine oil
- Hydraulic oil
- Battery

3. LUBRICATION

(Check before starting)

- Articulated pivot/steering
- Vibration drive system

4. ELECTRICAL FUNCTIONS

(Engine off / key on)

- Warning devices
- Disconnecting switch
- Electrical accessories

5. CONTROLS

(Start / engine running)

- Controls
- Vibrator system
- ACE Vibrator system
- Minimum engine speed
- Maximum engine speed

6. MACHINE ACCESSORIES

(Check handover)

- Wrench set for operation
- List of machine accessories
- Operating manual
- Spare parts list
- Service book
- Engine operating manual
- Engine spare parts list

Dear Customer,

This Registration of the AMMANN product is necessary for the commencement of the warranty and a prerequisite to good maintenance of the machine. Please read this Registration Card and ensure that it is filled in properly.

Dealer's Signature _____

Buyer's Signature _____

Remark:

By signing this Registration Card, I give my consent to the inclusion of my personal data in the AMMANN marketing database, as well as to the collection, processing, and use of the data for the purpose of offering goods and services. This consent shall be valid until revoked by me in writing.

This part of the Registration Card remains part of the service book.

Täpsem teave toodete ja teenuste kohta:
www.ammann.com